

XPS™

GUIDA ALLA CONFIGURAZIONE



XPS™

GUIDA ALLA CONFIGURAZIONE

Modello: P11F

Tipo: P11F003

Messaggi di N.B., Attenzione e Avvertenza

 **N.B.:** un messaggio di N.B. indica informazioni importanti che contribuiscono a migliorare l'utilizzo del computer.

 **ATTENZIONE:** un messaggio di ATTENZIONE indica un potenziale danno all'hardware o una perdita di dati e spiega come evitare il problema.

 **AVVERTENZA:** un messaggio di AVVERTENZA indica un potenziale rischio di danni, anche gravi, a cose e persone.

Se si è acquistato un computer Dell™ Serie n, qualsiasi riferimento in questo documento ai sistemi operativi Microsoft® Windows® non è applicabile.

Questo prodotto incorpora la tecnologia di protezione del copyright che è protetta dai brevetti statunitensi e da altri diritti di proprietà intellettuale. È vietato decodificare o disassemblare il prodotto.

Le informazioni contenute in questo documento sono soggette a modifica senza preavviso.

© 2011 Dell Inc. Tutti i diritti riservati.

È severamente vietata la riproduzione di questo materiale con qualsiasi strumento senza l'autorizzazione scritta di Dell Inc.

Marchi usati nel presente documento: Dell™, il logo DELL, XPST™ e DellConnect™ sono marchi di fabbrica Dell Inc.; Intel® e Centrino® sono marchi di fabbrica registrati e Core™ è un marchio di fabbrica di Intel Corporation negli Stati Uniti e in altri paesi; Microsoft®, Windows®, e il logo del pulsante di avvio di Windows  sono marchi o marchi registrati di Microsoft Corporation negli Stati Uniti e/o in altri paesi; Blu-ray Disc™ è un marchio di fabbrica di Blu-ray Disc Association; Bluetooth® è un marchio registrato di proprietà di Bluetooth SIG, Inc. ed è utilizzato da Dell su licenza.

Altri marchi e nomi commerciali possono essere utilizzati in questo documento sia in riferimento alle aziende che rivendicano il marchio e i nomi, che ai prodotti stessi. Dell Inc. nega qualsiasi partecipazione di proprietà relativa a marchi e nomi commerciali diversi da quelli di sua proprietà.

Sommario

Configurazione del portatile XPS . . . 7

Prima di installare il computer	7
Collegare l'adattatore CA	8
Collegamento del cavo di rete (facoltativo)	9
Premere il pulsante di accensione	10
Configurazione di Microsoft Windows	11
Creare i Supporti di ripristino di sistema (consigliato)	12
Installazione della scheda SIM (opzionale)	14
Attivazione o disattivazione della modalità wireless (opzionale)	16
Configurare lo schermo wireless (opzionale)	18
Configurare il sintonizzatore del televisore (opzionale)	19

Configurare TV 3D (opzionale)	20
---	----

Connettersi a Internet (opzionale)	22
--	----

Utilizzo del portatile XPS 24

Funzionalità vista destra	24
Funzionalità vista lato sinistro	28
Funzionalità vista anteriore	29
Funzionalità vista posteriore	30
Funzionalità della base del computer e della tastiera	32
Stato delle spie e degli indicatori	36
Disattivare la carica della batteria	37
Movimenti del touchpad	38
Tasti dei comandi multimediali	40
Funzionalità della striscia di controllo	42
Utilizzo dell'unità disco ottico	44

Sommario

Funzionalità dello schermo	46	Utilizzo degli strumenti di	
Movimenti dello schermo		supporto	69
a sfioramento (opzionale)	48	Dell Support Center	69
Rimozione e riposizionamento della		I miei download Dell	70
batteria	50	Risoluzione dei problemi relativi	
Funzionalità del software	52	all'hardware	71
Dell DataSafe Online Backup	53	Dell Diagnostics	71
Dell Stage	54		
Tecnologia NVIDIA Optimus		Ripristino del sistema operativo . . .	76
Technology (opzionale)	56	Ripristino configurazione di sistema . . .	77
NVIDIA 3DTV Play	57	Dell DataSafe Local Backup	78
Sensore di caduta	61	Supporto di ripristino del sistema	80
		Dell Factory Image Restore	81
Risoluzione dei problemi	62		
Codici bip	62	Come ottenere assistenza	84
Problemi relativi allo schermo		Supporto tecnico e servizio clienti	85
a sfioramento	63	DellConnect	85
Problemi relativi alla rete	64	Servizi in linea	86
Problemi relativi all'alimentazione	65	Sistema di controllo automatizzato	
Problemi relativi alla memoria	66	dello stato dell'ordine	87
Blocchi e problemi del software	67	Informazioni sul prodotto	87

Restituzione di prodotti per riparazione durante il periodo di garanzia o per credito	88
Prima di chiamare.	90
Come contattare Dell	92
Trovare altre informazioni e risorse	93
Specifiche.	95
Appendice.	102
Avviso prodotti Macrovision	102
Informazioni per NOM o Official Mexican Standard (solo per il Messico)	103
Indice analitico	104

Configurazione del portatile XPS

Questa sezione fornisce informazioni sulla configurazione del portatile Dell XPS.

Prima di installare il computer

Quando si posiziona il computer, accertarsi di avere accesso all'alimentazione, di disporre di una ventilazione adeguata e di una superficie piana sulla quale collocare il computer.

Una scarsa ventilazione attorno al portatile può provocarne il surriscaldamento. Per prevenire il surriscaldamento, assicurarsi di lasciare un minimo di 5,1 cm di spazio libero sulla destra e sulla sinistra. Quando è in funzione, il computer non deve essere mai collocato in uno spazio chiuso, come un armadio o un cassetto.

 **AVVERTENZA:** non ostruire le prese d'aria, non introdurre oggetti ed evitare l'accumulo di polvere. Quando il computer Dell è alimentato, non collocarlo in un ambiente con aerazione insufficiente, quale ad esempio una valigetta chiusa, superfici in tessuto o tappeti. Un'aerazione insufficiente potrebbe danneggiare il computer, comprometterne le prestazioni o causare un incendio. La ventola entra in funzione quando il computer si surriscalda. Il rumore della ventola è normale e non indica alcun problema inerente la ventola o il computer.

 **ATTENZIONE:** la collocazione o l'accumulo di oggetti pesanti o appuntiti sul computer possono provocare danni permanenti al computer.

Collegare l'adattatore CA

Collegare l'adattatore CA al computer e inserirlo in una presa elettrica o in un dispositivo di protezione da sovracorrente.

⚠ AVVERTENZA: l'adattatore CA è compatibile con le prese elettriche di qualsiasi paese. I connettori per l'alimentazione e le ciabatte variano invece da paese a paese. L'uso di un cavo incompatibile o non correttamente collegato alla ciabatta o alla presa elettrica può provocare incendi o danneggiare in modo permanente l'apparecchiatura.

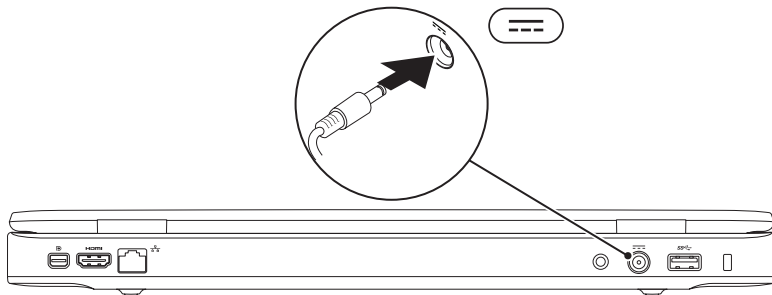

Collegamento del cavo di rete (facoltativo)

Per utilizzare una connessione a una rete cablata, collegare il cavo di rete.

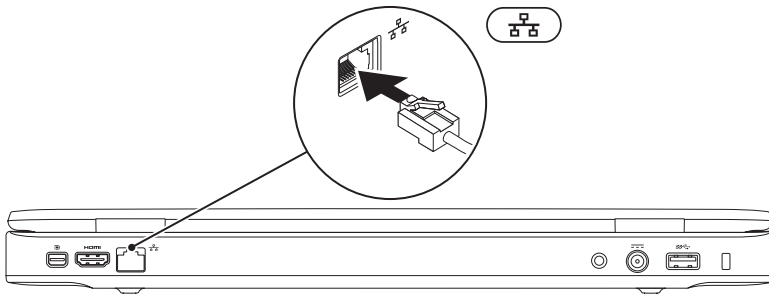

Premere il pulsante di accensione

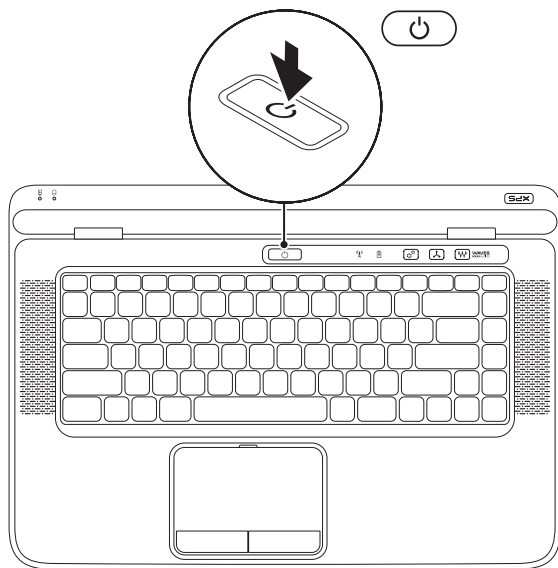

Configurazione di Microsoft Windows

Il computer Dell è preconfigurato con il sistema operativo Microsoft Windows. Per configurare Windows per la prima volta, seguire le istruzioni visualizzate. Queste operazioni sono obbligatorie e il loro completamento può richiedere qualche minuto. Nelle schermate della configurazione di Windows verranno visualizzate alcune procedure, compresa l'accettazione dei contratti di licenza, l'impostazione delle preferenze e la configurazione di una connessione a Internet.

 **ATTENZIONE: non interrompere l'operazione di configurazione del sistema operativo. In tal modo il computer risulta inutilizzabile e occorre reinstallare il sistema operativo.**

 **N.B.:** per ottenere prestazioni ottimali dal computer, si consiglia di scaricare e installare l'ultima versione del BIOS e i driver per il computer disponibili sul sito Web all'indirizzo support.dell.com.

 **N.B.:** per ulteriori informazioni sul sistema operativo e le sue caratteristiche, support.dell.com/MyNewDell.

Creare i Supporti di ripristino di sistema (consigliato)

 **N.B.:** si consiglia di creare un supporto di ripristino di sistema non appena si configura Microsoft Windows.

I supporti multimediali per il ripristino del sistema possono essere usati per riportare il computer allo stato operativo in cui si trovava al momento dell'acquisto, preservando i file di dati (senza la necessità del disco del *Sistema operativo*). È possibile utilizzare il supporto di ripristino di sistema se le modifiche all'hardware, ai driver o ad altre impostazioni di sistema hanno reso il computer instabile.

Per creare i supporti multimediali per il ripristino del sistema saranno necessari:

- Dell DataSafe Local Backup
- Una chiavetta USB con capacità di almeno di 8 GB o un disco DVD-R/DVD+R/Blu-ray



 **N.B.:** Dell DataSafe Local Backup non supporta i dischi riscrivibili.

Per creare un supporto di ripristino di sistema:

1. Assicurarsi che l'adattatore CA sia collegato (consultare "Collegare l'adattatore CA" a pagina 8).
2. Inserire il disco o la chiave USB nel computer.
3. Fare clic su **Start**  → **Tutti i programmi** → **Dell DataSafe Local Backup**.
4. Fare clic su **Crea supporto di ripristino**.
5. Seguire le istruzioni sullo schermo.

 **N.B.:** per informazioni sull'utilizzo del supporto di ripristino di sistema, consultare "Supporto di ripristino di sistema" a pagina 80.

Installazione della scheda SIM (opzionale)

-  **N.B.:** l'installazione di una scheda SIM non è obbligatoria se si utilizza una scheda EVDO per accedere a Internet.
-  **N.B.:** è necessario installare una scheda mini B-CAS nello slot della scheda SIM per configurare e visualizzare TV digitale ISDB-T in Giappone.

L'installazione di una scheda Subscriber Identity Module (SIM) sul computer, consente di connettersi a Internet. Per accedere a Internet è necessario essere all'interno della rete del provider di servizi cellulari.

Per installare la scheda SIM:

1. Spegnerne il computer.
2. Rimuovere la batteria (consultare "Rimozione e sostituzione della batteria" a pagina 50).
3. Nell'alloggiamento della batteria, far scorrere la scheda SIM nello slot per schede SIM.
4. Sostituire la batteria (consultare "Rimozione e sostituzione della batteria" a pagina 50).
5. Accendere il computer.

Per rimuovere la scheda SIM, premere sulla scheda ed estrarla.

Configurazione del portatile XPS

- 1 alloggiamento della batteria
- 2 slot scheda SIM
- 3 scheda SIM

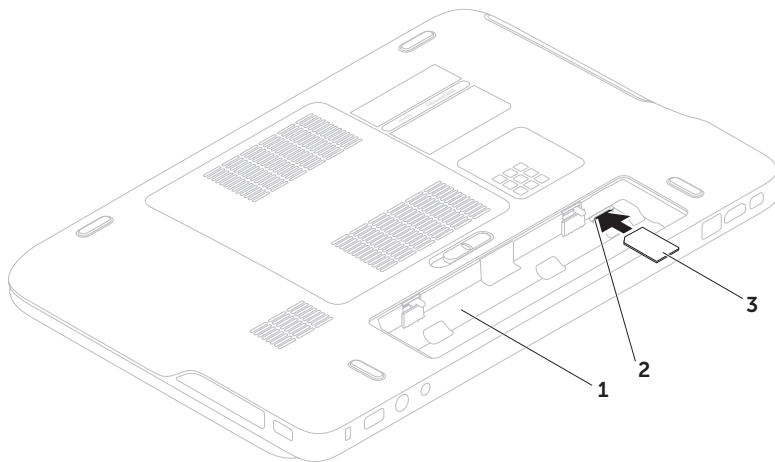

Attivazione o disattivazione della modalità wireless (opzionale)

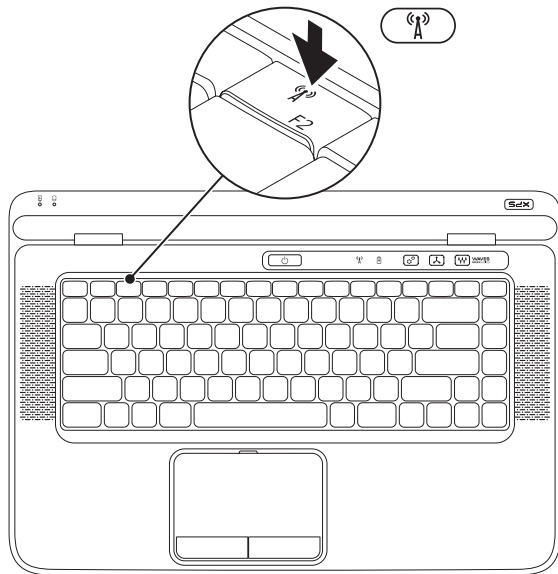

Per attivare o disattivare la modalità wireless:

1. Assicurarsi che il computer sia acceso.
2. Premere i tasti <Fn><F2> sulla tastiera.
Verrà visualizzato lo stato corrente delle comunicazioni radio wireless.

Wireless attivato



Wireless disattivato



3. Ripremere i tasti <Fn><F2> per modificare gli stati del wireless tra attivato e disattivato.
- N.B.:** premendo i tasti <Fn><F2> è possibile disattivare rapidamente le comunicazioni radio wireless (Wi-Fi e Bluetooth), come ad esempio in aereo.

Configurare lo schermo wireless (opzionale)

 **N.B.:** lo schermo wireless potrebbe non essere supportato da tutti i computer. Per informazioni sui requisiti di hardware e software per la configurazione dello schermo wireless, accedere a **intel.com**.

La funzione schermo wireless permette di condividere lo schermo del computer con un TV senza utilizzare cavi. È necessario collegare l'adattatore dello schermo wireless al TV prima di configurare lo schermo wireless.

 **N.B.:** l'adattatore dello schermo wireless non è fornito con il computer e deve essere acquistato separatamente.

Se il computer supporta la funzione schermo wireless, l'icona Intel Wireless Display  verrà visualizzata sul desktop Windows.

Per configurare lo schermo wireless:

1. Accendere il computer.
2. Accertarsi che la modalità wireless sia attivata sul computer (consultare "Attivazione o disattivazione della modalità wireless (opzionale)" a pagina 16).
3. Collegare l'adattatore dello schermo wireless al televisore.
4. Accendere il TV.
5. Selezionare la fonte video adatta al televisore come HDMI1, HDMI2, o S-Video.
6. Fare doppio clic sull'icona dello schermo wireless  di Intel sul desktop. Verrà visualizzata la finestra **Wireless Display** (Schermo wireless) di Intel.
7. Selezionare **Scan for available displays** (Individuare gli schermi disponibili).
8. Selezionare l'adattatore dello schermo wireless dall'elenco **Detected wireless displays** (Schermi wireless individuati).
9. Immettere il codice di sicurezza visualizzato sul televisore.

Per attivare lo schermo wireless:

1. Fare doppio clic sull'icona dello schermo wireless  di Intel sul desktop.

Verrà visualizzata la finestra **Wireless Display** (Schermo wireless) di Intel.

2. Selezionare **Connect to Existing Adapter** (Collegare l'adattatore esistente).

 **N.B.:** è possibile scaricare ed installare il driver più recente per "Intel Wireless Display Connection Manager" disponibile all'indirizzo Web **support.dell.com**.

 **N.B.:** per maggiori informazioni sullo schermo wireless, consultare la documentazione sull'adattatore dello schermo wireless.

Configurare il sintonizzatore del televisore (opzionale)

 **N.B.:** la disponibilità del sintonizzatore del televisore può variare in base alla zona.

Per configurare il sintonizzatore del televisore:

1. Se non è già inserita, spegnere il computer ed inserire la scheda mini B-CAS nello slot della scheda SIM del computer (solo Giappone).
2. Collegare il cavo dell'antenna TV/digitale o l'adattatore del cavo al connettore ingresso antenna del computer.
3. Accendere il computer.
4. Fare clic su **Start**  → **Tutti i programmi** → **Windows Media Center** → **Attività** → **Impostazioni** → **TV**.
5. Seguire le istruzioni sullo schermo.

Configurare TV 3D (opzionale)

 **N.B.:** per sapere se il proprio televisore supporta le funzioni 3D disponibili sul computer, consultare **Requisiti di sistema** all'indirizzo Web **www.nvidia.com/3dtv**.

1. Collegare il computer al TV 3D utilizzando un cavo HDMI.

 **N.B.:** il cavo HDMI trasmette segnali audio e video.

2. Configurare il TV 3D HDMI 1.4:

a. Sfogliare il menu delle impostazioni 3D del TV.

b. Impostare la modalità 3D su **Automatic** (Automatica).

c. Impostare l'ordine degli occhi per gli occhiali su **default** (Predefinito) o **normal** (Normale).

 **N.B.:** non modificare le impostazioni dell'ordine degli occhi quando si utilizza NVIDIA 3DTV Play in quanto l'applicazione controlla il tempo degli occhiali.

 **N.B.:** se non è possibile visualizzare il desktop Windows per intero sul TV, utilizzare le impostazioni del TV 3D per ridurre la risoluzione dello schermo.

 **N.B.:** per ulteriori informazioni sulla configurazione delle impostazioni 3D, consultare la documentazione fornita con il TV.

3. Impostare il TV come schermo principale:

a. Fare clic con il pulsante destro sul desktop e selezionare **NVIDIA Control Panel** (Pannello di controllo NVIDIA).

b. Nella finestra **NVIDIA Control Panel** (Pannello di controllo NVIDIA), fare clic su **Display** (Schermo) per espandere la selezione (se non già ampliata) e quindi fare clic su **Set up multiple display** (Configura schermo multiplo).

c. Nella sezione **Verify the display configuration** (Verificare la configurazione dello schermo), fare clic con il pulsante destro del mouse su TV 3D e selezionare **Make this the Windows primary display** (Fai di questo lo schermo Windows principale).

4. Configurare l'applicazione NVIDIA 3DTV Play:
 - a. Nella finestra **NVIDIA Control Panel** (Pannello di controllo NVIDIA), fare clic su **Stereoscopic 3D** (3D stereoscopico) per espandere la selezione (se non già ampliata) e quindi fare clic su **Setup Stereoscopic 3D** (Configura 3D stereoscopico).
 - b. Selezionare la casella di spunta **Enable stereoscopic 3D** (Abilita 3D stereoscopico). Viene visualizzata la procedura di configurazione guidata di 3DTV Play.
 - c. Assicurarci che venga visualizzato il logo di 3DTV Play nel pannello di controllo.
 5. Modificare la risoluzione dello schermo per adattarla alla risoluzione del tipo di contenuti 3D:
 - a. Nella finestra **NVIDIA Control Panel** (Pannello di controllo NVIDIA), fare clic su **Display** (Schermo) per espandere la selezione (se non già ampliata) e quindi fare clic su **Change resolution** (Modifica risoluzione).
 - b. Per i giochi 3D, impostare su **720p, 1280x720** e frequenza di aggiornamento su **60/59 Hz** in modalità HD 3D.
 - c. Per la riproduzione di Blu-ray 3D, impostare la risoluzione su **1080p, 1920x1080** e frequenza di aggiornamento su **24/23 Hz** in modalità HD 3D.
-  **N.B.:** per i TV che utilizzano il sistema PAL con frequenze di aggiornamento di 50 Hz o 100 Hz o il sistema NTSC con frequenze di aggiornamento di 60 Hz o 120 Hz, impostare la risoluzione su **720p** e la frequenza di aggiornamento su **60/59 Hz**.
-  **N.B.:** le prestazioni di gioco potrebbero ridursi in modalità HD 3D anche se 3DTV Play è disattivato. Per massimizzare le prestazioni, selezionare la modalità HD o SD quando 3DTV Play è disattivato.
6. Verificare l'audio HDMI sul TV riproducendo un video, un gioco o musica e regolando il volume sul TV.
-  **N.B.:** per maggiori informazioni sul TV 3D, consultare "NVIDIA 3DTV Play" a pagina 57.

Connettersi a Internet (opzionale)

Per effettuare un collegamento a Internet, è necessaria una connessione via modem esterno o di rete ed un account presso un fornitore di servizi Internet (ISP).

Se l'ordine originale non prevede un modem USB esterno o un adattatore WLAN, è possibile acquistarne uno sul sito Web **dell.com**.

Configurazione di una connessione cablata

- Se si utilizza una connessione di accesso remoto, collegare un cavo telefonico al modem USB esterno opzionale e alla presa telefonica a muro prima di configurare la connessione a Internet.
- Se si utilizza una connessione con modem via cavo, DSL o satellitare, consultare il provider o il fornitore dei servizi cellulari per le istruzioni di configurazione.

Per completare la configurazione della connessione Internet cablata, seguire le istruzioni contenute in "Configurazione della connessione a Internet" a pagina 23.

Configurazione di una connessione wireless

 **N.B.:** per configurare il router wireless, consultare la documentazione in dotazione con il router.

Prima di utilizzare una connessione a Internet wireless, è necessario collegarsi ad un router wireless.

Per configurare una connessione ad un router wireless:

1. Accertarsi che le comunicazioni wireless siano attivate sul computer (consultare "Attivazione o disattivazione della modalità wireless (opzionale)" a pagina 16).
2. salvare e chiudere i file aperti e uscire da tutte le applicazioni in esecuzione.
3. Fare clic su **Start**  → **Pannello di controllo**.
4. Nella casella di ricerca, digitare `rete`, e quindi fare clic su **Network and Sharing Center** (Centro connessioni di rete e condivisione) → **Connect to a network** (Connettersi a una rete).
5. Seguire le istruzioni sullo schermo per completare l'installazione.

Configurazione della connessione a Internet

Il fornitore di servizi Internet (ISP) e le relative offerte variano da paese a paese. Contattare l'ISP per conoscere le offerte disponibili nel proprio paese.

Se non è possibile connettersi a Internet mentre in precedenza la connessione era riuscita, la causa potrebbe essere una sospensione temporanea del servizio da parte dell'ISP. Contattare l'ISP per verificare lo stato del servizio o ripetere la connessione più tardi.

Tenere sotto mano le informazioni dell'ISP. Se non si dispone di un ISP, la procedura guidata **Connessione a Internet** permette di ottenerne uno.

Per configurare la connessione a Internet:

1. Salvare e chiudere i file aperti e uscire da tutte le applicazioni in esecuzione.
2. Fare clic su **Start**  → **Pannello di controllo**.
3. Nella casella di ricerca, digitare `rete`, e quindi fare clic su **Network and Sharing Center** (Centro connessioni di rete e condivisione) → **Set up a new connection or network** (Configurare una nuova connessione o rete) → **Connect to the Internet** (Connettersi a Internet).

Verrà visualizzata la finestra **Connect to the Internet** (Connettersi a Internet).

 **N.B.:** se non si conosce il tipo di connessione selezionata, fare clic su **Help me choose** (Aiutami a scegliere) o contattare il proprio ISP.



4. Seguire le istruzioni sullo schermo e utilizzare le informazioni di configurazione fornite dall'ISP per completare l'installazione.

Utilizzo del portatile XPS

Questa sezione fornisce informazioni sulle funzioni disponibili sul portatile Dell XPS.

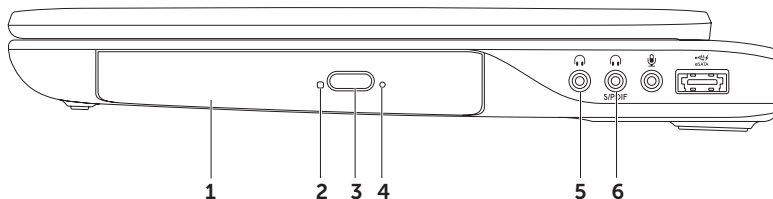
Funzionalità vista destra



-
- 1 Unità ottica:** riproduce o registra CD, DVD e dischi Blu-ray (opzionale). Per ulteriori informazioni, consultare "Utilizzo dell'unità ottica" a pagina 44.
-
- 2 Indicatore unità ottica:** lampeggia quando si preme il pulsante di espulsione dell'unità ottica o quando si inserisce un disco e ne viene eseguita la lettura.
-
- 3 Pulsante di espulsione dell'unità ottica:** apre il cassetto del disco nell'unità ottica.
-
- 4 Foro di espulsione di emergenza:** da utilizzare se l'unità ottica non si apre quando si preme il pulsante di espulsione. Per ulteriori informazioni, consultare "Utilizzo del foro di espulsione di emergenza" a pagina 44.
-
-  **5 Connettore audio out/ cuffie:** collega una coppia di cuffie o invia il segnale audio a un altoparlante o a un sistema audio sotto tensione.
-
-  **6 Cuffie/connettore S/PDIF combo digitale:** si collega ad amplificatori, altoparlanti o uscite TV audio digitali. Può essere utilizzato anche per collegare una paio di cuffie.
N.B.: è necessario utilizzare un adattatore S/PDIF (mini-TOSLINK) per collegare un cavo S/PDIF. L'adattatore S/PDIF (mini-TOSLINK) non è fornito con il computer e deve essere acquistato separatamente.
-
-  **N.B.:** è possibile impostare altoparlanti 5.1 utilizzando i tre connettori audio (5, 6, e 7) o il connettore S/PDIF (6).

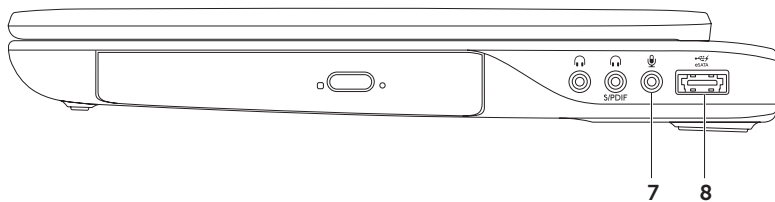

7  **Connettore audio in/ microfono:** collega un microfono o un segnale in ingresso da utilizzare con programmi audio.

8  **Connettore eSATA/USB combo con USB PowerShare:** si collega a dispositivi di memorizzazione compatibili con eSATA (come dischi rigidi esterni o unità ottiche) o dispositivi USB (come mouse, tastiera, stampante, unità esterna o lettore MP3). La funzionalità USB Powershare consente di caricare i dispositivi USB quando il computer è acceso/spento o in stato di sospensione.

N.B.: alcuni dispositivi USB potrebbero non caricarsi quando il computer è spento o in stato di sospensione. In tali casi, accendere il computer per caricare il dispositivo.

N.B.: se si spegne il computer mentre si sta caricando un dispositivo USB, la carica si interrompe. Per continuare a caricare, scollegare il dispositivo USB e ricollegarlo.

N.B.: USB PowerShare si disattiva automaticamente quando la durata totale residua della batteria è pari al 10%.

Funzionalità vista lato sinistro

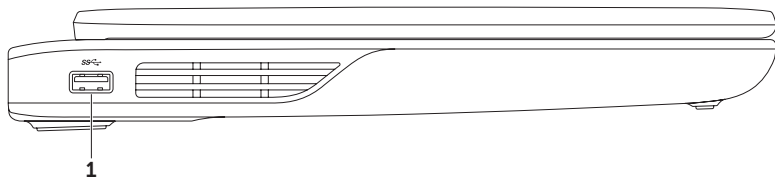

-
- 1  **Connettore USB 3.0:** collega dispositivi USB, come un mouse, una tastiera, una stampante, un'unità esterna o un lettore MP3. Fornire una trasmissione dati più veloce tra il computer e i dispositivi USB.
-

Funzionalità vista anteriore

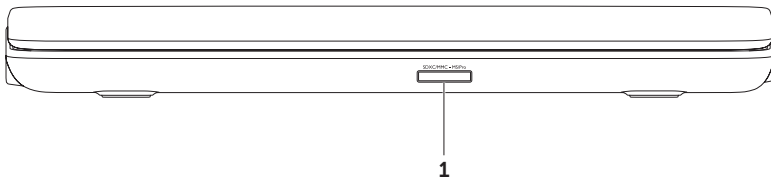

-
- 1** SDXC/MMC - MS/Pro **Letto di schede multimediali 9 in 1:** offre un rapido e comodo modo per visualizzare fotografie digitali, musica, filmati e documenti memorizzati nelle schede di memoria digitali. Per le schede di memoria supportate, consultare "Specifiche" a pagina 95.

N.B.: il computer viene fornito con una protezione in plastica installata nello slot della scheda multimediale per evitare l'ingresso di polvere e altri corpi estranei negli slot inutilizzati. Conservare la protezione da usare quando nello slot non è installata alcuna scheda multimediale. Le protezioni fornite con altri computer potrebbero non essere adatte al computer in uso.

Funzionalità vista posteriore

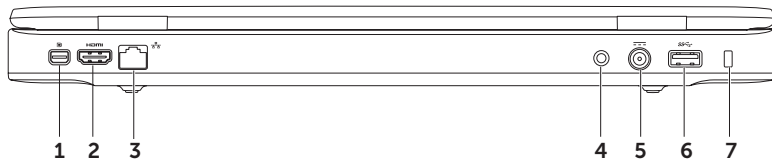

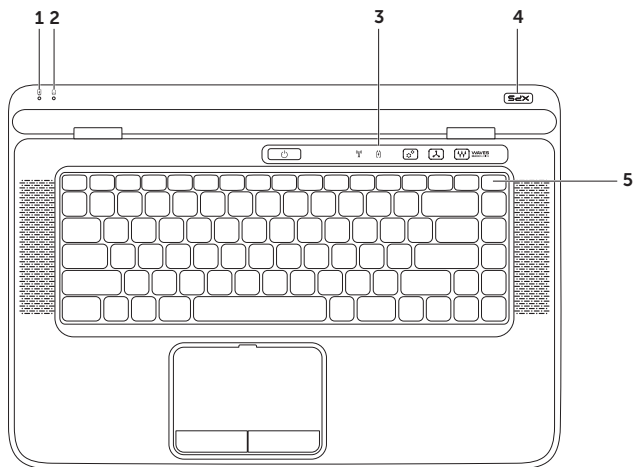

-
-  **Connettore Mini-DisplayPort:** connettore standard a interfaccia digitale che supporta monitor e proiettori DisplayPort esterni.
-
-  **Connettore HDMI:** consente il collegamento a un televisore per segnali video e audio 5.1.
N.B.: se utilizzato con un monitor, consente di leggere soltanto il segnale video.
-
-  **Connettore di rete:** se si utilizza una rete cablata, collega il computer a una rete o a una periferica a banda larga.
-
- Connettore ingresso antenna (sui modelli supportati):** collega l'antenna esterna (inclusa) o un cavo coassiale con l'adattatore per vedere programmi utilizzando la scheda del sintonizzatore del televisore (opzionale).
-
-  **Connettore dell'adattatore CA:** collega l'adattatore CA che alimenta il computer e carica la batteria.
-
-  **Connettore USB 3.0:** collega dispositivi USB, come un mouse, una tastiera, una stampante, un'unità esterna o un lettore MP3. Fornire una trasmissione dati più veloce tra il computer e i dispositivi USB.
-
- Slot per cavo di sicurezza:** consente di fissare al computer un cavo di sicurezza disponibile in commercio.
N.B.: prima di acquistare un cavo di sicurezza, accertarsi che sia compatibile con lo slot per il cavo di sicurezza del computer.
-

Funzionalità della base del computer e della tastiera









1  **Indicatore luminoso di stato della batteria:** indica lo stato di carica della batteria. Per ulteriori informazioni sulla spia della batteria, consultare "Stato delle spie e degli indicatori" a pagina 36.

2  **Indicatore di attività del disco rigido:** si illumina quando il computer legge o scrive dati. Un indicatore bianco fisso indica un'attività del disco rigido.

 **ATTENZIONE: per evitare la perdita di dati, non spegnere mai il computer mentre l'indicatore del disco rigido lampeggia.**

3 **Sriscia di controllo:** il pulsante di accensione, gli indicatori di stato e i comandi sensibili al tocco sono posizionati in questa striscia. Per ulteriori informazioni sulla striscia di controllo, consultare "Funzionalità striscia di controllo" a pagina 42.

4 **Indicatore logo XPS:** l'indicatore sul logo XPS indica lo stato di alimentazione. Per ulteriori informazioni sull'indicatore del logo, consultare "Stato delle spie e degli indicatori" a pagina 36.

5 **Riga dei tasti funzione:** il tasto attiva o disattiva doppio schermo  , il tasto attiva o disattiva wireless , il tasto stato carica batteria , i tasti aumento  e diminuzione  della luminosità, il tasto attivazione o disattivazione touchpad , e i tasti multimediali sono posizionati su questa riga.

Per ulteriori informazioni sui tasti multimediali, consultare "Tasti dei comandi multimediali" a pagina 40.

Utilizzo del portatile XPS

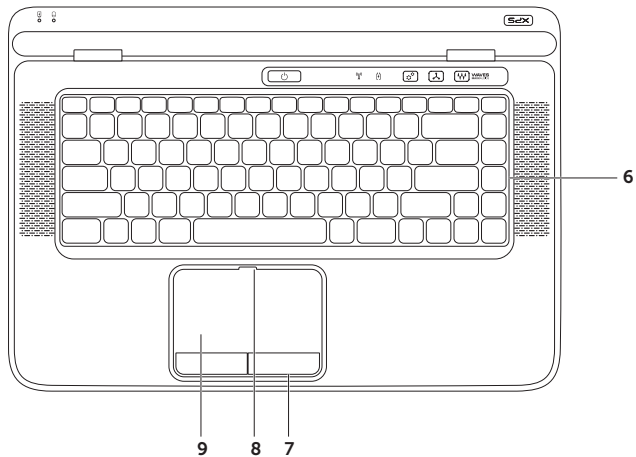

6 La tastiera retroilluminata (opzionale): permette la visibilità in ambienti bui illuminando tutti i simboli presenti sui tasti.



Impostazione della luminosità per la tastiera retroilluminata: premere il tasto <F6> per scorrere i tre stati di illuminazione (nell'ordine dato):

- Luminosità della tastiera ridotta
- Luminosità della tastiera piena
- Illuminazione assente

7 Pulsanti del touchpad (2): eseguono le funzioni di clic sinistro e clic destro come i tasti di un mouse.

8 Indicatore dello stato del touchpad: si accende se il touchpad è disattivato.

9 Touchpad: fornisce le funzionalità di un mouse per spostare il cursore, trascinare o spostare elementi selezionati e fare clic premendo sulla superficie.

Il touchpad supporta le funzionalità **Scorri**, **Sfoggia**, **Zoom**, e **Ruota**. Per cambiare le impostazioni del touchpad, fare doppio clic sull'icona **Synaptics Pointing Device** nell'area di notifica del desktop. Per ulteriori informazioni, consultare "Movimenti del touchpad" a pagina 38.

N.B.: per abilitare o disabilitare il touchpad, premere i tasti <Fn><F3> sulla tastiera.

Stato delle spie e degli indicatori

Indicatore di stato della batteria

	Stato dell'indicatore	Stato/stati del computer	Stato della carica della batteria
Adattatore CA	bianco fisso	on/standby/off/ ibernazione	in carica
	off	on/standby/off/ ibernazione	completamente carica
Batteria	giallo fisso	on/standby	livello batteria basso (<= 10%)
	off	on/standby/off/ ibernazione off/ibernazione	non in carica



Indicatore del pulsante di accensione o indicatore del logo XPS

Stato dell'indicatore	Stato/stati del computer
bianco fisso	on
bianco lampeggiante	standby
off	off/ibernazione

 **N.B.:** per informazioni sui problemi di alimentazione, consultare i "Problemi relativi all'alimentazione" a pagina 65.

Disattivare la carica della batteria

Potrebbe essere richiesto di disattivare la funzionalità della carica della batteria mentre si è in aereo. Per disattivare velocemente la funzionalità di carica della batteria:

1. Assicurarsi che il computer sia acceso.
 2. Fare clic su **Start** .
 3. Nella casella di ricerca, digitare `Ripristino configurazione di sistema` e premere <Invio>.
 4. Nella finestra **Opzioni alimentazione**, fare clic su **Contatore batteria Dell**.
 5. Nella finestra **Impostazioni batteria**, fare clic su **Interrompere carica batteria** e quindi fare clic su **OK**.
-  **N.B.:** la carica della batteria può inoltre essere disattivata nell'utilità System Setup (Configurazione di sistema - BIOS).

Movimenti del touchpad

Scorri

Consente di scorrere i contenuti. La funzione di scorrimento include:

Scorrimento verticale: consente di scorrere verso l'alto o verso il basso la finestra attiva.

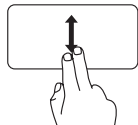

Spostare due dita verso l'alto o verso il basso per scorrere l'oggetto selezionato.

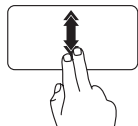

Spostare due dita verso l'alto o verso il basso per attivare lo scorrimento verticale automatico.

Sfiorare il touchpad per interrompere lo scorrimento automatico.

Scorrimento orizzontale: consente di scorrere verso sinistra o verso destra la finestra attiva.

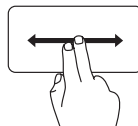

Spostare due dita verso l'alto o verso il basso per scorrere l'oggetto selezionato.

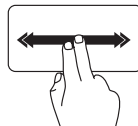

Spostare velocemente due dita verso sinistra o verso destra per attivare lo scorrimento orizzontale automatico.

Sfiorare il touchpad per interrompere lo scorrimento automatico.

Sfoggia

Consente di sfogliare il contenuto in avanti o all'indietro nella direzione dello sfoglio.

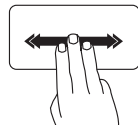

Spostare rapidamente tre dita nella direzione desiderata per sfogliare il contenuto nella finestra attiva.

Zoom

Consente di aumentare o diminuire l'ingrandimento del contenuto dello schermo. La funzione di zoom include:

Pinza: consente di ingrandire o rimpicciolire allargando o avvicinando due dita sul touchpad.

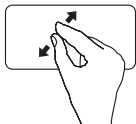

Per ingrandire:
allontanare due dita per ingrandire la vista della finestra attiva.

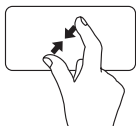

Per rimpicciolire:
avvicinare due dita per ridurre la vista della finestra attiva.

Ruota

Consente di ruotare il contenuto della finestra attiva sullo schermo. La funzione di rotazione include:

Torci: consente di ruotare il contenuto attivo con due dita, un dito rimane fisso e l'altro ruota.

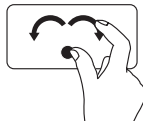

Tenendo il pollice in posizione, spostare il dito indice con un arco verso destra o verso sinistra per ruotare l'elemento in senso orario o antiorario.

Tasti dei comandi multimediali

I tasti dei comandi multimediali si trovano sulla riga dei tasti funzione della tastiera. Per utilizzare i comandi multimediali, premere il tasto richiesto. È possibile configurare sulla tastiera i tasti dei comandi multimediali usando l'**utilità di System Setup** (Configurazione del sistema - BIOS) oppure **Windows Mobility Center** (Centro PC portatile Windows).

Configurazione del sistema

1. Premere <F2> durante il POST (Power On Self Test) per passare all'utilità Configurazione del sistema (BIOS).
2. In **Function Key Behavior** (Comportamento dei tasti funzione), selezionare **Multimedia Key First** (Prima il tasto multimediale) oppure **Function Key First** (Prima il tasto funzione).

Function Key First (Prima il tasto funzione): è l'impostazione predefinita. Premere un qualsiasi tasto funzione per eseguire l'azione associata. Per un'attività multimediale, premere <Fn> + il tasto multimediale richiesto.

Multimedia Key First (Prima il tasto multimediale): premere un tasto dei comandi multimediali per eseguire l'azione associata. Per il tasto funzione, premere <Fn> + il tasto funzione richiesto.

 **N.B.:** l'opzione **Multimedia Key First** (Prima il tasto multimediale) è attiva soltanto nel sistema operativo.

Centro PC portatile Windows

1. Premere i tasti <Windows><X> o toccare il comando del centro PC portatile Windows  sulla striscia di controllo per lanciare PC portatile Windows.
2. In **Function Key Row** (Comportamento dei tasti funzione), selezionare **Function Key** (Tasto funzione) oppure **Multimedia Key** (Tasto multimediale).



 Disattivare l'audio

 Diminuire il livello del volume

 Aumentare il livello del volume

 Riprodurre la traccia o il capitolo precedente

 Riprodurre o mettere in pausa

 Riprodurre la traccia o il capitolo successivo

Funzionalità della striscia di controllo

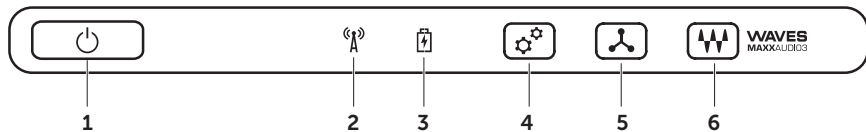



-
-  **Pulsante e indicatore di accensione:** quando premuto, accende o spegne il computer. L'indicatore luminoso del pulsante indica lo stato dell'alimentazione. Per ulteriori informazioni sull'indicatore del pulsante della batteria, consultare "Stato delle spie e degli indicatori" a pagina 36.

 -  **Indicatore dello stato del wireless:** si accende se è attivata la modalità wireless. Per ulteriori informazioni, consultare "Attivazione o disattivazione della modalità wireless (opzionale)" a pagina 16.

 -  **Indicatore luminoso dello stato della batteria:** indica lo stato di carica della batteria. Per ulteriori informazioni sulla spia della batteria, consultare "Stato delle spie e degli indicatori" a pagina 36.
N.B.: la batteria si ricarica quando il computer utilizza l'adattatore CA.

 -  **Comando del centro PC portatile Windows:** toccarlo per avviare il Centro PC portatile Windows.

 -  **Comando di avvio istantaneo:** toccarlo per avviare un'applicazione predefinita che si desidera.

 -  **Pannello di controllo del mando audio:** toccarlo per avviare il Pannello di controllo audio Dell. Il pannello di controllo permette di configurare un'uscita audio di qualità sul computer. È inoltre possibile modificare le impostazioni audio quali il volume, la configurazione dell'altoparlante esterno e del microfono.
-

Utilizzo dell'unità disco ottico

 **ATTENZIONE:** non premere verso il basso sul cassetto dell'unità ottica quando lo si apre o lo si chiude. Tenere il cassetto chiuso quando non si utilizza l'unità.

 **ATTENZIONE:** non spostare il computer mentre si sta riproducendo o masterizzando un disco.

L'unità ottica riproduce o registra CD, DVD, dischi Blu-ray (opzionale). Accertarsi che il lato con l'etichetta sia rivolto verso l'alto quando si inseriscono i dischi.

Per posizionare un disco nell'unità ottica:

1. Premere il pulsante di espulsione per aprire l'unità ottica.
2. Estrarre il cassetto.
3. Posizionare il disco, con il lato con l'etichetta rivolto verso l'alto, al centro del cassetto e far scattare il disco nell'alberino.
4. Spingere il cassetto del disco nell'unità.

Utilizzo del Foro di espulsione di emergenza

Se il cassetto dell'unità ottica non viene espulso quando si preme il pulsante di espulsione, è possibile utilizzare il foro di espulsione di emergenza per aprirlo. Per aprire il cassetto dell'unità ottica utilizzando il foro di espulsione di emergenza:

1. Spegnerne il computer.
2. Inserire una piccola punta o una graffetta dispiegata nel foro di espulsione di emergenza e premere fermamente fino all'apertura del cassetto.

- 1 disco
- 2 alberino
- 3 cassetto dell'unità ottica
- 4 foro di espulsione automatica
- 5 pulsante di espulsione

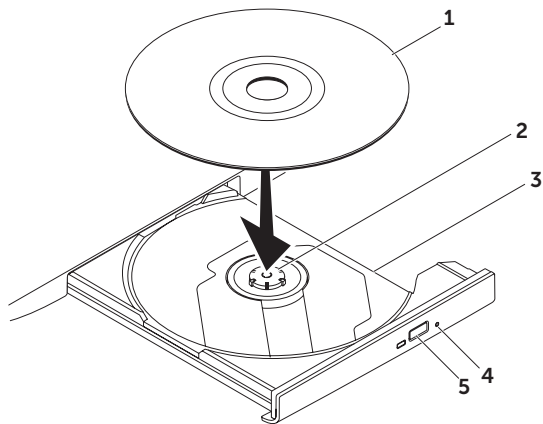

Funzionalità dello schermo

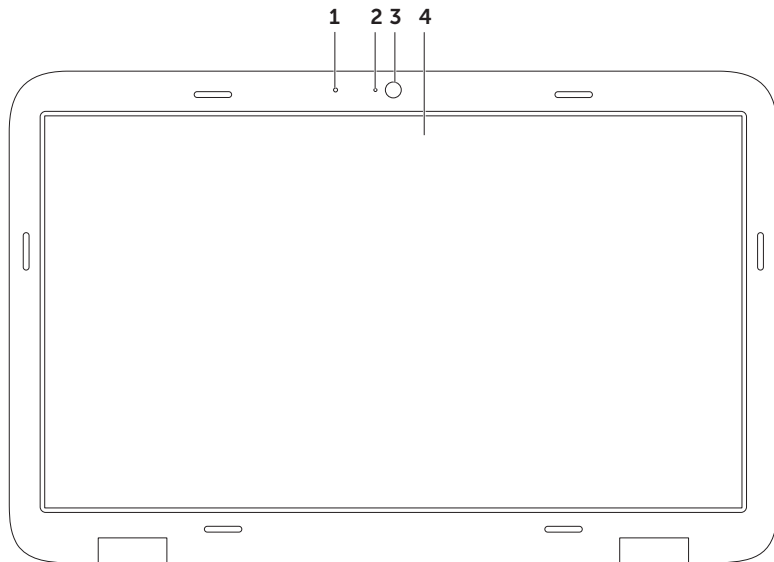

-
- 1 Microfono:** offre audio di alta qualità per video conferenze e per registrazioni vocali.

 - 2 Indicatore della videocamera:** indica se la videocamera è attiva o meno.

 - 3 Videocamera:** videocamera integrata per acquisire video, gestire conferenze e chattare. La videocamera supporta il codec di compressione video H.264, che offre video di alta qualità a velocità di trasmissione basse.

 - 4 Schermo:** lo schermo può variare in funzione delle scelte effettuate al momento dell'acquisto del computer. Lo schermo può supportare la funzionalità schermo a sfioramento se si è selezionata tale opzione al momento dell'acquisto. Per informazioni sui movimenti dello schermo a sfioramento, consultare "Movimenti dello schermo a sfioramento (opzionale)" a pagina 48.
-

Movimenti dello schermo a sfioramento (opzionale)

 **N.B.:** alcuni movimenti sono specifici dell'applicazione e potrebbero non essere funzionanti nelle altre applicazioni.

Zoom

Consente di aumentare o diminuire l'ingrandimento del contenuto dello schermo.

Pinza: consente di ingrandire o rimpicciolire allargando o avvicinando due dita sullo schermo a sfioramento.



Per ingrandire: spostare due dita per ingrandire la visualizzazione della finestra attiva.



Per rimpicciolire: spostare due dita per ridurre la vista della finestra attiva.

Estendere

Consente di accedere ad ulteriori informazioni simulando un clic con il pulsante destro del mouse.

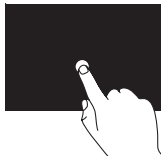

Tenere premuto un dito sullo schermo a sfioramento per aprire i menu sensibili al contesto.

Sfoglia

Consente di sfogliare il contenuto in avanti o all'indietro nella direzione dello sfoglio.

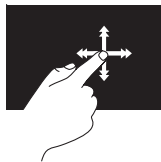

Spostare rapidamente un dito nella direzione desiderata per scorrere il contenuto di una finestra attiva come le pagine in un libro. Lo sfoglio funziona anche verticalmente quando si sfoglia un contenuto come immagini o brani di una playlist.

Scorri

Consente di scorrere i contenuti. La funzione di scorrimento comprende:

Panoramica: consente di spostare il focus sull'oggetto selezionato quando non è visibile l'oggetto intero.

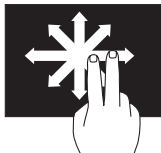

Spostare due dita nella direzione desiderata per scorrere in panoramica l'oggetto selezionato.

Scorrimento verticale: consente di scorrere verso l'alto o verso il basso la finestra attiva.

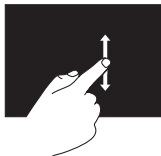

Spostare un dito verso l'alto o verso il basso per attivare lo scorrimento verticale.

Scorrimento orizzontale: consente di scorrere verso sinistra o verso destra la finestra attiva.

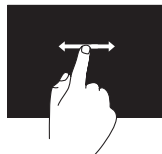

Spostare un dito verso destra o verso sinistra per attivare lo scorrimento orizzontale.

Ruota

Consente di ruotare il contenuto della finestra attiva sullo schermo.

Torci: consente di ruotare il contenuto attivo utilizzando due dita.



Tenendo un dito o il pollice in posizione, spostare l'altro dito formando un arco verso destra o verso sinistra. È anche possibile ruotare il contenuto attivo spostando entrambe le dita con un movimento circolare.

Rimozione e riposizionamento della batteria

 **AVVERTENZA:** prima di eseguire le procedure descritte in questa sezione, seguire le istruzioni di sicurezza accluse al computer.

 **AVVERTENZA:** l'uso di batterie incompatibili può provocare incendi o esplosioni. Il computer deve essere utilizzato soltanto con una batteria acquistata da Dell. Non utilizzare batterie di altri computer.

 **AVVERTENZA:** prima di rimuovere la batteria, spegnere il computer e rimuovere i cavi esterni (compreso l'adattatore CA).

Per riposizionare la batteria:

1. Spegnere il computer e capovolgerlo.
2. Far scorrere lateralmente il fermo di rilascio della batteria.
3. Sollevare la batteria da un angolo e rimuoverla dal relativo alloggiamento.

Per sostituire la batteria:

1. Allineare le linguette sulla batteria con gli slot sul relativo alloggiamento.
2. Premere la batteria verso il basso fino a che la chiusura a scatto della batteria scatta in posizione.

- 1 chiusura a scatto della batteria
- 2 pila
- 3 linguette (3)

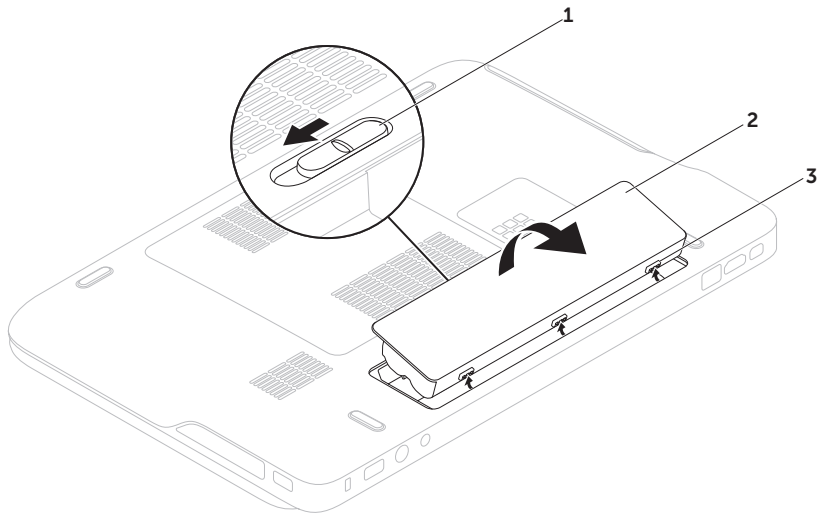

Funzionalità del software

Riconoscimento facciale FastAccess

Nel computer può essere presente la funzionalità di riconoscimento facciale FastAccess. Questa funzionalità migliora la protezione del computer Dell acquisendo l'aspetto unico del viso dell'utente e usandolo per verificarne l'identità e fornire automaticamente le informazioni di accesso invece di doverle inserire manualmente (come eseguire l'accesso ad un account Windows o in siti Web protetti). Per maggiori informazioni, fare clic su **Start**  → **Tutti i programmi** → **FastAccess**.

Produttività e comunicazioni

È possibile utilizzare il computer per creare presentazioni, brochure, biglietti di auguri, volantini e fogli elettronici. È anche possibile modificare e visualizzare fotografie e immagini digitali. Verificare l'ordine di acquisto per il software installato sul computer.

Dopo avere effettuato la connessione a Internet, è possibile accedere a siti Web, configurare un account di posta elettronica, caricare e scaricare file e così via.

Svago e multimedialità

È possibile utilizzare il proprio computer per visualizzare filmati, giocare, creare CD e DVD, ascoltare musica e stazioni radio su Internet.

È possibile scaricare o copiare file immagini e video da dispositivi portatili come fotocamere digitali e telefoni cellulari. Le applicazioni software opzionali consentono di organizzare e creare file musicali e video che possono essere memorizzati su disco, salvati su dispositivi portatili come lettori MP3 e dispositivi di intrattenimento portatili oppure riprodotti e visualizzati direttamente su televisori, proiettori e dispositivi home theater domestici.

Dell DataSafe Online Backup

 **N.B.:** Dell DataSafe Online è supportato solo su sistemi operativi Windows.

 **N.B.:** si consiglia una connessione a banda larga per elevate velocità di upload/download.

Dell DataSafe Online è un servizio automatico di backup e ripristino che aiuta a proteggere i dati e altri file importanti, da incidenti catastrofici, come ad esempio furti, incendi o disastri naturali. È possibile accedere al servizio sul proprio computer utilizzando un account protetto da password.

Per ulteriori informazioni, consultare il sito Web **DellDataSafe.com**.

Per programmare i backup:

1. Fare doppio clic sull'icona Dell DataSafe Online  nell'area di notifica del desktop.
2. Seguire le istruzioni sullo schermo.

Dell Stage

Il software Dell Stage installato sul computer permette l'accesso ai file multimediali preferiti e alle applicazioni a sfioramento multiplo.

Per avviare Dell Stage, fare clic su **Start**  → **Tutti i programmi** → **Dell Stage** → **Dell Stage**.

 **N.B.:** alcune delle applicazioni in Dell Stage possono anche essere avviate dal menu **Tutti i programmi**.

È possibile personalizzare Dell Stage come segue:

- Cambiare la posizione di un collegamento dell'applicazione: selezionare e tenere selezionato il collegamento dell'applicazione fino a che non lampeggia e quindi trascinare il collegamento stesso nella posizione desiderata in Dell Stage.
- Rimpicciolire: trascinare la finestra di Dell Stage in basso alla schermata.
- Personalizzare: selezionare l'icona impostazioni e quindi scegliere l'opzione desiderata.

Le seguenti sono le applicazioni disponibili in Dell Stage:

-  **N.B.:** alcune delle applicazioni potrebbero non essere disponibili in base alle selezioni effettuate durante l'acquisto del computer.
- **MUSICA:** riprodurre musica, creare playlist e sfogliare file musicali per album, artista o titolo. È anche possibile ascoltare stazioni radio di tutto il mondo. L'applicazione opzionale Napster permette di scaricare brani musicali quando si è connessi a Internet.
- **YOUPAINT:** disegnare e modificare immagini.
- **GAMES (Giochi):** riprodurre giochi attivati con lo sfioramento.
- **DOCUMENTI:** offre accesso rapido alla cartella Documenti del computer.

- **IMMAGINI:** visualizzare, organizzare o modificare le immagini. È possibile creare presentazioni e collezioni delle immagini personali e caricarle su **Facebook** o **Flickr** quando si è connessi a Internet.
- **DELL WEB:** offre un'anteprima con un massimo di quattro pagine Web preferite. Fare clic o sfiorare l'anteprima della pagina Web nel browser.
- **VIDEO:** visualizzare video. L'applicazione opzionale CinemaNow permette di acquistare o prendere in noleggio film e show TV quando si è connessi a Internet.
- **COLLEGAMENTI:** offre accesso rapido ai programmi usati più di frequente.
- **STICKYNOTES:** creare note o promemoria utilizzando la tastiera o lo schermo a sfioramento. Tali note verranno visualizzate sulla bacheca in occasione del successivo accesso a STICKYNOTES. È anche possibile salvare le note sul desktop.
- **Web Tile (Affianca pagine Web):** offre un'anteprima con un massimo di quattro pagine Web preferite. L'affiancamento permette di aggiungere, modificare o eliminare un'anteprima della pagina Web. Fare clic o sfiorare l'anteprima della pagina Web nel browser. È anche possibile creare affiancamenti di pagine Web multipli mediante Apps Gallery (Galleria applicazioni).

Tecnologia NVIDIA Optimus Technology (opzionale)

Il computer portatile XPS è dotato della tecnologia NVIDIA Optimus. La tecnologia Optimus migliora le prestazioni del computer minimizzando al contempo l'impatto sulla durata della batteria. Permette di combinare la capacità di elaborazione grafica dell'unità di elaborazione integrata Intel (GPU) con la GPU discreta di NVIDIA durante l'esecuzione di applicazioni ad intenso uso di grafica quali i giochi 3D. La GPU di NVIDIA è attivata solo per applicazioni programmate precedentemente ed estende dunque la durata della batteria.

La tecnologia Optimus è attivata mediante un profilo dell'applicazione. Quando viene avviata l'applicazione, i driver video verificano che l'applicazione abbia un profilo applicazione associato ad essa.

- Se un profilo applicazione esiste, la GPU di NVIDIA si accende e l'applicazione viene eseguita in modalità prestazioni. La GPU di NVIDIA si spegne automaticamente quando si chiude l'applicazione.
- Se un profilo applicazione non esiste, verrà utilizzata la GPU Intel integrata.

L'elenco predefinito dei profili dell'applicazione viene aggiornato frequentemente da NVIDIA e viene scaricato automaticamente sul computer quando si è connessi a Internet.

È anche possibile creare i profili dell'applicazione per ogni applicazione sul computer. Ciò potrebbe essere richiesto per i giochi più nuovi o per le applicazioni che non hanno un profilo predefinito.

Modifica delle Impostazioni del profilo dell'applicazione

1. Fare clic con il pulsante destro sul desktop e selezionare **NVIDIA Control Panel** (Pannello di controllo NVIDIA).
2. Nella finestra **NVIDIA Control Panel** (Pannello di controllo NVIDIA), fare clic su **3D Settings** (Impostazioni 3 D) per espandere la selezione (se non già ampliata) e quindi fare clic su **Manage 3D Settings** (Gestisci impostazioni 3D).
3. Nella scheda **Program Settings** (Impostazioni programma), fare clic su **Add** (Aggiungi) e sfogliare per selezionare il file eseguibile dell'applicazione (.exe). Una volta aggiunto, è possibile cambiare le impostazioni per quella applicazione.

Per modificare le impostazioni per un'applicazione specifica, individuare l'applicazione nell'elenco **Select a program to customize** (Seleziona un programma da personalizzare) ed effettuare la modifiche desiderate.

-  **N.B.:** per ulteriori informazioni sulle opzioni e le impostazioni del pannello di controllo NVIDIA, fare clic su **Help** (Guida).

NVIDIA 3DTV Play

L'applicazione NVIDIA 3DTV Play installata sul computer consente di godersi giochi 3D, guardare video 3D Blu-ray e sfogliare foto 3D.

Giochi 3D

L'applicazione NVIDIA 3DTV Play supporta lo stesso tipo di giochi di NVIDIA 3D Vision.

-  **N.B.:** per un elenco dei giochi 3D supportati, accedere al sito Web www.nvidia.com.

Per giocare in 3D

1. Lanciare il gioco in modalità schermo intero.
2. Se si visualizza un messaggio che indica che la modalità corrente non è compatibile con HDMI 1.4, impostare la risoluzione nel gioco su **720p, 1280x720** in modalità 3D HD.

Tasti di scelta rapida della tastiera

I seguenti sono alcuni tasti di scelta rapida disponibili per giocare in 3D:

Tasti	Descrizione	Funzione
<Ctrl><t>	Mostra/Nascondi effetti 3D stereoscopico	Accende/Spigne 3DTV Play. N.B.: le prestazioni di gioco potrebbero ridursi in modalità HD 3D anche se 3DTV Play è disattivato. Per massimizzare le prestazioni, selezionare la modalità HD o SD quando 3DTV Play è disattivato.
<Ctrl><F4>	Aumenta la profondità 3D	Aumenta la profondità 3D in tempo reale nel gioco corrente.
<Ctrl><F3>	Diminuisce la profondità 3D	Diminuisce la profondità 3D in tempo reale nel gioco corrente.
<Ctrl><F11>		Cattura schermate 3D del gioco corrente e salva il file nella cartella My Documents\NVSteroscopic3D.IMG folder. Per visualizzare il file, utilizzare il visualizzatore di foto NVIDIA 3D.
<Ctrl><Alt><Insert>	Mostra/Nascondi il messaggio di compatibilità nel gioco	Visualizza le impostazioni consigliate da NVIDIA per il gioco corrente.

<Ctrl><F6>	Aumenta convergenza	Muove gli oggetti verso di voi; la massima convergenza posiziona tutti gli oggetti della scena nel proprio spazio ed è inoltre utilizzata per posizionare la vista laser.
<Ctrl><F5>	Diminuisce convergenza	Muove gli oggetti lontano da voi; la minima convergenza posiziona tutti gli oggetti della scena al di là del proprio spazio ed è inoltre utilizzata per posizionare la vista laser.

Personalizzazione tasti di scelta rapida

Per personalizzare i tasti di scelta rapida della tastiera:

1. Fare clic con il pulsante destro sul desktop e selezionare **NVIDIA Control Panel** (Pannello di controllo NVIDIA).
2. Nella finestra **NVIDIA Control Panel** (Pannello di controllo NVIDIA), fare clic su **Stereoscopic 3D** (3D stereoscopico) per espandere la selezione (se non già ampliata) e quindi fare clic su **Set keyboard shortcuts** (Imposta tasti di scelta rapida della tastiera).
3. Far clic sulla casella che visualizza il tasto di scelta rapida che si desidera modificare.
4. Premere la combinazione di tasti desiderata.
5. Fare clic su **OK** (OK) per salvare e uscire.

Foto 3D

È possibile visualizzare foto in 3D stereoscopico utilizzando il visualizzatore foto NVIDIA disponibile nell'applicazione NVIDIA 2DTV Play. Il visualizzatore foto permette inoltre di modificare effetti 3D nella foto.

 **N.B.:** per maggiori informazioni sull'utilizzo del visualizzatore foto e per scaricare foto 3D, accedere al sito Web www.nvidia.com.

Blu-ray 3D

L'applicazione NVIDIA 3DTV Play permette di vedere video 3D Blu-ray con una risoluzione pari a 1080p. Per la riproduzione di Blu-ray 3D, impostare la risoluzione su **1080p, 1920x1080** e frequenza di aggiornamento su **24/23 Hz** in modalità HD 3D. Per vedere video 3D Blu-ray, utilizzare l'applicazione Cyberlink Power DVD installata sul computer. L'applicazione CyberLink PowerDVD identifica il TV 3D automaticamente.

 **N.B.:** per ulteriori informazioni sulle opzioni e le impostazioni del CyberLink PowerDVD, fare clic su **Help** (Guida).

 **N.B.:** per maggiori informazioni sull'utilizzo del 3D Blu-ray, accedere al sito Web www.nvidia.com.

 **N.B.:** per consultare gli articoli della conoscenza di base e le domande frequenti, accedere al sito Web support.nvidia.com.

Sensore di caduta

Il sensore di caduta protegge il disco rigido del computer da eventuali danni, rilevando uno stato di caduta libera provocato da cadute accidentali del portatile. Quando viene rilevato uno stato di caduta libera, il disco rigido entra in uno *stato di sicurezza* per proteggerlo da eventuali danni alla testina di lettura/scrittura e da eventuali perdite di dati. Il disco rigido ritorna alla normale operatività quando non viene più rilevato lo stato di caduta libera.

Risoluzione dei problemi

In questa sezione vengono fornite informazioni sulla risoluzione dei problemi del computer. Se non è possibile risolvere il problema con queste linee guida, consultare "Utilizzo degli strumenti di supporto" a pagina 69 o "Come contattare Dell" a pagina 92.

 **AVVERTENZA: il coperchio del computer può essere rimosso solo da personale specializzato. Per le istruzioni avanzate sulla manutenzione, consultare il *Manuale per l'assistenza sul sito Web support.dell.com/manuals*.**

Codici bip

In caso di errori o problemi, è possibile che all'avvio il computer emetta una serie di bip. Questa serie, detta codice bip, identifica il problema. In questo caso, annotare il codice di errore e la descrizione del problema e contattare Dell (consultare "Come contattare Dell" a pagina 92).

 **N.B.:** per la sostituzione di componenti, consultare il *Manuale per l'assistenza* all'indirizzo Web **support.dell.com**.

Codice bip	Possibile problema
Uno	Possibile malfunzionamento della scheda di sistema: malfunzionamento del checksum del BIOS ROM
Due	Nessuna RAM rilevata N.B.: se è stato installato o sostituito il modulo di memoria, assicurarsi che il modulo di memoria sia montato correttamente.
Tre	Possibile malfunzionamento della scheda di sistema: errore del chipset
Quattro	Errore di lettura/scrittura della RAM
Cinque	Malfunzionamento dell'orologio in tempo reale
Sei	Malfunzionamento della scheda video o del chip
Sette	Malfunzionamento del processore
Otto	Errore schermo

Problemi relativi allo schermo a sfioramento

Alcune o tutte le funzionalità dello schermo a sfioramento non sono funzionanti:

- Alcune funzionalità dello schermo a sfioramento possono essere disattivate. Per abilitarle, fare doppio clic sull'icona **Sfogliala** nell'area di notifica del desktop. Nella finestra **Pen and Touch** (Penna e Sfiora), selezionare la scheda **Touch** (Sfiora) ed assicurarsi che siano selezionate le opzioni **Use your finger as an input device** (Utilizza un dito come metodo di inserimento) e **Enable multi-touch gestures and inking** (Abilita i movimenti di sfioramento multiplo e penna).
- La funzionalità sfioramento multiplo potrebbe non essere supportata dall'applicazione.
- Lo schermo a sfioramento è calibrato in fabbrica e non necessita di ulteriore calibrazione. Se si decide di calibrare lo schermo a sfioramento, fare clic su **Start**  → **Pannello di controllo** → **Hardware e suoni** → **Impostazioni tablet PC** → **Calibra...**

 **N.B.:** una calibrazione impropria potrebbe comportare una sensibilità allo sfioramento non accurata.

Se lo schermo a sfioramento inizia a perdere sensibilità: lo schermo a sfioramento potrebbe contenere parti estranee (come adesivi) che bloccano i sensori a sfioramento. Per rimuovere tali elementi:

1. Spegnere il computer.
2. Scollegare l'adattatore CA dalla presa a muro.

 **ATTENZIONE: non utilizzare acqua o detergenti liquidi per pulire lo schermo a sfioramento.**

3. Utilizzare un panno morbido e senza sfilacciature (se necessario, è possibile spruzzare del detergente delicato e non abrasivo o acqua sul panno ma non sullo schermo) e pulire la superficie e i lati dello schermo a sfioramento per rimuovere sporco o impronte.

Problemi relativi alla rete

Connessioni wireless

Se la connessione di rete wireless viene persa: il router wireless non è in linea o la connessione wireless è stata disattivata sul computer.

- Controllare il router wireless per accertarsi che sia alimentato e collegato all'origine dei dati (modem via cavo o hub di rete).
- Accertarsi che le comunicazioni wireless siano attivate sul computer (consultare "Attivazione o disattivazione della modalità wireless (opzionale)" a pagina 16).
- Ripristinare la connessione al router wireless (consultare "Impostazione di una connessione wireless" a pagina 22).
- Un'interferenza può bloccare o interrompere la connessione wireless. Provare a spostare il computer più vicino al router wireless.

Connessioni cablate

Se la connessione di rete cablata viene persa: il cavo è danneggiato o allentato.

- Controllare il cavo per accertarsi che sia inserito e non danneggiato.

Problemi relativi all'alimentazione

Se l'indicatore di alimentazione è spento:

il computer è spento o non è alimentato.

- Premere il pulsante di accensione. Se è spento o in modalità sospensione, il computer riprende le normali operazioni.
- Scollegare l'adattatore CA e ricollegarlo al connettore del computer e alla presa elettrica.
- Se l'adattatore CA è collegato a una presa multipla, accertarsi che quest'ultima sia collegata a una presa elettrica e che sia accesa. Verificare se il computer si accende correttamente quando per collegarlo non si usano dispositivi di protezione elettrica, ciabatte e cavi di prolunga.

- Collegare alla presa elettrica un altro apparecchio, ad esempio una lampada, per verificare il corretto funzionamento della presa.
- Controllare i collegamenti del cavo dell'adattatore CA. Se l'adattatore CA dispone di un indicatore, accertarsi che sia acceso.

Se l'indicatore di alimentazione è acceso con una luce bianca e fissa e il computer non risponde: lo schermo potrebbe non rispondere.

- Premere il pulsante di accensione fino a quando il computer non si spegne e quindi riaccenderlo.
- Se il problema persiste, contattare Dell (consultare "Come contattare Dell" a pagina 92).

Se l'indicatore di accensione è bianco

lampeggiante: il computer è in stato di standby o lo schermo potrebbe non rispondere.

- Premere un tasto della tastiera, spostare il mouse o un dito sul touchpad o premere il pulsante di accensione per ripristinare il normale funzionamento del sistema.
- Se lo schermo non risponde, premere il pulsante di accensione fino a quando il computer non si spegne e quindi riaccenderlo.
- Se il problema persiste, contattare Dell (consultare "Come contattare Dell" a pagina 92).

Se si rileva un'interferenza che impedisce la ricezione sul computer:

un segnale indesiderato sta creando un'interferenza disturbando o bloccando altri segnali. Alcune possibili cause di interferenza sono:

- Vavi di prolunga di alimentazione, per tastiere e per mouse.
- Troppi dispositivi collegati ad una presa multipla.
- Più ciabatte collegate alla stessa presa elettrica.

Problemi relativi alla memoria

Se viene visualizzato un messaggio che informa che la memoria è insufficiente:

- Salvare e chiudere eventuali file aperti ed uscire da qualsiasi programma aperto che si sta utilizzando per vedere se ciò risolve il problema.
- Consultare la documentazione del software per i requisiti minimi di memoria. Se necessario, installare una memoria aggiuntiva (consultare il *Manuale per l'assistenza* all'indirizzo Web **support.dell.com/manuals**).
- Reinstallare i moduli di memoria nei connettori (consultare il *Manuale per l'assistenza* sul sito Web **support.dell.com/manuals**).
- Se il problema persiste, contattare Dell (consultare "Come contattare Dell" a pagina 92).

In caso di ulteriori problemi con la memoria:

- Eseguire Dell Diagnostics (consultare "Dell Diagnostics" a pagina 71).
- Se il problema persiste, contattare Dell (consultare "Come contattare Dell" a pagina 92).

Blocchi e problemi del software

Se il computer non si avvia: accertarsi che l'adattatore CA sia saldamente collegato al computer e a una presa elettrica.

Il programma non risponde:

Chiudere il programma:

1. Premere simultaneamente <Ctrl><Shift><Esc>.
2. Fare clic su **Applicazioni**.
3. Selezionare il programma che non risponde più.
4. Fare clic su **Termina operazione**.

Se un programma si blocca ripetutamente: controllare la documentazione del software. Se necessario, disinstallare e quindi reinstallare il programma.

 **N.B.:** il software di solito include istruzioni sull'installazione nella sua documentazione o su CD.

Se il computer non risponde più o viene visualizzata una schermata blu:

 **ATTENZIONE:** è possibile perdere dati se non si effettua l'arresto del sistema operativo.

Se il computer non risponde alla pressione di un tasto o al movimento del mouse, premere il pulsante di accensione per almeno 8-10 secondi fino allo spegnimento del computer, quindi riavviarlo.

Se un programma è stato progettato per una versione precedente del sistema operativo Microsoft Windows:

Eseguire la Verifica guidata compatibilità programmi. La Verifica guidata compatibilità programmi consente di configurare un programma in modo che venga eseguito in un ambiente simile a versioni precedenti del sistema operativo Microsoft Windows.

Risoluzione dei problemi

Per eseguire la Verifica guidata compatibilità programmi:

1. Fare clic su **Start**  → **Pannello di controllo** → **Programmi** → **Usa una versione precedente del programma con questa versione di Windows**.
2. Nella schermata di benvenuto, fare clic su **Avanti**.
3. Seguire le istruzioni sullo schermo.

Se si rilevano altri problemi nel software:

- Eseguire immediatamente un backup dei file.
- Utilizzare un programma di ricerca virus per controllare il disco rigido o i CD.
- Salvare e chiudere eventuali file o programmi aperti e arrestare il sistema tramite il menu **Start** .
- Per informazioni sulla risoluzione dei problemi, consultare la documentazione fornita con il software o contattare il produttore del software:

- Verificare che il programma sia compatibile con il sistema operativo installato sul computer.
- Verificare che il computer soddisfi i requisiti di hardware minimi necessari per l'esecuzione del software. Per informazioni, consultare la documentazione fornita con il software.
- Accertarsi di aver installato e configurato correttamente il programma.
- Verificare che i driver della periferica non siano incompatibili con il programma.
- Se necessario, disinstallare e reinstallare il programma.
- Annotare il messaggio di errore che viene visualizzato per semplificare le operazioni di risoluzione dei problemi quando si contatta Dell.

Utilizzo degli strumenti di supporto

Dell Support Center

Tutto il supporto di cui avete bisogno, in una posizione comoda.

Il **Dell Support Center** fornisce avvisi sul sistema, promuove offerte per migliorare le prestazioni, offre informazioni sul sistema e link ad altri strumenti e servizi di diagnostica di Dell.

Per lanciare l'applicazione, fare clic su **Start**  → **Tutti i programmi** → **Dell** → **Dell Support Center** → **Lancia Dell Support Center**.

Nella home page di **Dell Support Center** è possibile visualizzare il numero del modello del computer, il numero di servizio, il codice del servizio espresso, lo stato della garanzia e gli avvisi sui miglioramenti delle prestazioni del computer.

La homepage fornisce anche i collegamenti per accedere a:

PC Checkup: eseguire la diagnostica dell'hardware, vedere quale programma occupa la memoria massima sul disco rigido e tenere traccia delle modifiche effettuate sul computer ogni giorno.

Utilità di PC Checkup

- **Gestore spazio disco:** gestite il vostro disco rigido usufruendo di una rappresentazione visiva dello spazio utilizzato da ogni tipo di file.
- **Cronologia delle prestazioni e della configurazione:** monitorate nel tempo gli eventi del sistema e le modifiche. Questa utilità, visualizza tutte le scansioni dell'hardware, le modifiche di sistema, gli eventi critici e i punti di ripristino nel giorno esatto in cui si sono verificati.

Informazioni di sistema dettagliate:

visualizzare informazioni dettagliate sulle configurazioni dell'hardware e del sistema operativo; accedere alle copie dei contratti di servizio, delle informazioni sulla garanzia e sulle opzioni di rinnovo della garanzia.

Ottenere assistenza: visualizzare le opzioni del Supporto tecnico Dell, il Supporto clienti, Panoramiche e training, Strumenti in linea, Manuale del proprietario, Informazioni sulla garanzia, FAQ e tanto altro.

Backup e ripristino: creare un supporto di ripristino, lanciare lo strumento di ripristino e il backup dei file in linea.

Offerte per il miglioramento delle prestazioni del sistema: acquisite soluzioni software e hardware che vi aiuteranno a migliorare le prestazioni del vostro sistema.

Per ulteriori informazioni sul **Dell Support Center** e per scaricare e installare gli strumenti di supporto disponibili, accedete a **DellSupportCenter.com**.

I miei download Dell

Una parte del software preinstallato sul computer non include un CD o un DVD di backup. Ora questo software è disponibile presso I miei download Dell. Da questo sito Web è possibile scaricare il software disponibile per reinstallarlo o creare un supporto di backup personale.

Per registrarsi ed utilizzare I miei download Dell:

1. Accedere a **DownloadStore.dell.com/media**.
2. Seguire le istruzioni visualizzate per registrarsi e scaricare il software.
3. Reinstallare o creare un supporto di backup del software per un uso futuro.

Risoluzione dei problemi relativi all'hardware

Se durante l'installazione del sistema operativo non viene rilevata una periferica oppure viene rilevata e configurata in modo errato, è possibile utilizzare l'utilità **Hardware Troubleshooter** (Risoluzione dei problemi hardware) per risolvere i problemi di compatibilità.

Per avviare la Risoluzione dei problemi relativi all'hardware:

1. Fare clic su **Start**  → **Guida in linea e supporto tecnico**.
2. Digitare `risoluzione di problemi hardware` nel campo di ricerca e premere <Invio> per cominciare la ricerca.
3. Nei risultati della ricerca, selezionare l'opzione che meglio descrive il problema e proseguire con i passi successivi.

Dell Diagnostics

Se si riscontrano problemi con il computer, effettuare i controlli riportati in "Blocchi e problemi relativi al software" a pagina 67 ed eseguire il programma Dell Diagnostics prima di contattare Dell per l'assistenza tecnica.

 **N.B.:** Dell Diagnostics funziona solo su computer Dell.

 **N.B.:** il disco *Drivers and Utilities* (Driver e utilità) potrebbe non essere fornito con il computer.

Assicurarsi che il dispositivo che si desidera testare sia visualizzato nel programma di configurazione del sistema e che sia attivo. Premere <F2> durante il POST (Power On Self Test) per passare all'utilità Configurazione del sistema (BIOS).

Avviare Dell Diagnostics dal disco rigido o dal disco *Drivers and Utilities* (Driver e utilità).

Avvio del programma Dell Diagnostics dal disco rigido

Il programma Dell Diagnostics è ubicato in una partizione dell'utilità diagnostica nascosta del disco rigido.

 **N.B.:** se sullo schermo del computer non viene visualizzata nessuna immagine, consultare "Come contattare Dell" a pagina 92.

1. Accertarsi che il computer sia collegato a una presa elettrica funzionante.
2. Accendere (o riavviare) il computer.
3. Quando viene visualizzato il logo DELL™, premere immediatamente <F12>. Selezionare **Diagnostics** dal menu di avvio e premere <Invio>. In questo modo, sul computer si attiverà il ciclo di verifica del sistema pre-avvio (PSA).

 **N.B.:** se si attende troppo a lungo e viene visualizzato il logo del sistema operativo, attendere la visualizzazione del desktop di Microsoft Windows; quindi spegnere il computer e riprovare.

 **N.B.:** se viene visualizzato un messaggio che indica che non è stata trovata alcuna partizione dell'utilità di diagnostica, eseguire Dell Diagnostics dal disco *Drivers and Utilities* (Driver e utilità).



Se viene caricato PSA:

- a. Il PSA inizia a eseguire i test.
- b. Se il PSA viene completato correttamente, verrà visualizzato il seguente messaggio: "No problems have been found with this system so far. Do you want to run the remaining memory tests? This will take about 30 minutes or more. Do you want to continue? (Recommended)."
("Non sono stati rilevati problemi relativi a questo sistema. Eseguire i restanti test di memoria? La durata è di 30 minuti o più. (consigliato).")

- c. Se si stanno verificando dei problemi con la memoria premere <y>, altrimenti premere <n>. Verrà visualizzato il messaggio seguente: "Booting Dell Diagnostic Utility Partition. Press any key to continue."
("Avvio della partizione dell'utilità di Dell Diagnostic. Premere un tasto per continuare.")
- d. Premere un tasto qualsiasi per accedere alla finestra **Choose An Option** (Scegliere un'opzione).
Se PSA non viene caricato:
Premere un tasto qualsiasi per avviare Dell Diagnostics dalla partizione dell'utilità di diagnostica sul disco rigido e visualizzare la finestra di dialogo **Choose An Option** (Scegli un'opzione).
4. Selezionare il test che si desidera eseguire.
5. Se si riscontra un problema durante un test, appare un messaggio che visualizza il codice di errore e la descrizione del problema. Annotare il codice di errore e la descrizione del problema e contattare Dell (consultare "Come contattare Dell" a pagina 92).
 **N.B.:** il Numero di servizio per il computer si trova nella parte superiore di ciascuna schermata di verifica. Il Numero di servizio consente di identificare il computer quando si contatta Dell.
6. Al termine dei test, chiudere la schermata corrente per tornare alla schermata **Choose An Option** (Scegli un'opzione).
7. Per uscire da Dell Diagnostics e riavviare il computer, fare clic su **Esci**.

Avvio di Dell Diagnostics dal disco Drivers and Utilities (Driver e utilità)

 **N.B.:** il disco *Drivers and Utilities* (Driver e utilità) potrebbe non essere fornito con il computer.

1. Inserire il disco *Drivers and Utilities* (Driver e utilità).
 2. Spegner e riavviare il computer.
Quando viene visualizzato il logo DELL, premere immediatamente <F12>.
-  **N.B.:** se si attende troppo a lungo e viene visualizzato il logo del sistema operativo, attendere la visualizzazione del desktop di Microsoft Windows; quindi spegnere il computer e riprovare.
-  **N.B.:** i passi successivi modificano la sequenza di avvio soltanto per una volta. Al successivo avvio, il computer si avvierà in base ai dispositivi specificati nel programma di configurazione di sistema.

3. Quando viene visualizzato l'elenco dei dispositivi di avvio, evidenziare **CD/DVD/CD-RW** e premere <Invio>.
4. Selezionare l'opzione **Avvio da CD-ROM** dal menu visualizzato e premere <Invio>.
5. Digitare 1 per avviare il menu CD e premere <Invio> per procedere.
6. Selezionare **Run the 32 Bit Dell Diagnostics** (Esegui Dell Diagnostics a 32 bit) dall'elenco numerato. Se sono elencate più versioni, selezionare quella appropriata per il proprio computer.
7. Selezionare il test che si desidera eseguire.
8. Se si riscontra un problema durante un test, appare un messaggio che visualizza il codice di errore e la descrizione del problema. Annotare il codice di errore e la descrizione del problema e contattare Dell (consultare "Come contattare Dell" a pagina 92).

-  **N.B.:** il Numero di servizio per il computer si trova nella parte superiore di ciascuna schermata di verifica. Il Numero di servizio consente di identificare il computer quando si contatta Dell.
- 9.** Al termine dei test, chiudere la schermata corrente per tornare alla schermata **Choose An Option** (Scegli un'opzione).
- 10.** Per uscire da Dell Diagnostics e riavviare il computer, fare clic su **Esci**.
- 11.** Rimuovere il disco *Drivers and Utilities* (Driver e utilità).

Ripristino del sistema operativo

È possibile ripristinare il sistema operativo sul computer utilizzando le seguenti opzioni:

⚠ ATTENZIONE: l'utilizzo di **Dell Factory Image Restore** o del disco del *Sistema operativo* elimina permanentemente tutti i file di dati sul computer. Se possibile, eseguire il backup dei file di dati prima di utilizzare queste opzioni.

Opzione	Uso
Ripristino configurazione di sistema	come prima soluzione
Dell DataSafe Local Backup	quando il Ripristino di sistema non risolve il problema
Supporto di ripristino di sistema	quando il malfunzionamento del sistema operativo impedisce l'uso del Ripristino configurazione di sistema e di DataSafe Local Backup quando si installa l'immagine di fabbrica su un nuovo disco rigido appena installato
Dell Factory Image Restore	per ripristinare il computer allo stato operativo in cui era al momento della ricezione
Disco del <i>Sistema operativo</i>	per reinstallare solo il sistema operativo sul computer

 **N.B.:** il disco del *Sistema operativo* potrebbe non essere fornito con il computer.

Ripristino configurazione di sistema

I sistemi operativi Microsoft Windows forniscono l'opzione Ripristino configurazione di sistema che consente di ripristinare uno stato operativo precedente del computer, senza modificare i file di dati, a seguito di modifiche all'hardware, al software o ad altre impostazioni di sistema che hanno reso il computer instabile. Tutte le modifiche che Ripristino configurazione di sistema apporta al computer sono completamente ripristinabili.

 **ATTENZIONE:** eseguire regolarmente il backup dei file di dati, in quanto il Ripristino configurazione di sistema non controlla i file di dati e non può ripristinarli.

Avvio del Ripristino configurazione di sistema

1. Fare clic su **Start** .
2. Nella casella di ricerca, digitare Ripristino configurazione di sistema e premere <Invio>.

 **N.B.:** verrà visualizzata la finestra di dialogo **Controllo account utente**. Se si è un amministratore del computer, fare clic su **Continua**; in caso contrario, contattare l'amministratore per proseguire con l'operazione desiderata.

3. Fare clic su **Avanti** e seguire le istruzioni visualizzate.

Se il Ripristino configurazione di sistema non risolve il problema, è possibile annullare l'ultimo ripristino della configurazione di sistema.

Annullamento dell'ultimo System Restore (Ripristino configurazione di sistema)

 **N.B.:** salvare e chiudere tutti i file aperti e uscire da tutti i programmi in esecuzione prima di annullare l'ultimo ripristino del sistema. Non modificare, aprire o eliminare alcun file o programma prima che il sistema venga completamente ripristinato.

1. Fare clic su **Start** .
2. Nella casella di ricerca, digitare `Ripristino configurazione di sistema` e premere <Invio>.
3. Fare clic su **Annulla ultima operazione di ripristino**, quindi fare clic su **Avanti**.

Dell DataSafe Local Backup

 **ATTENZIONE:** Dell DataSafe Local Backup rimuove in modo permanente tutti i programmi e i driver installati successivamente all'acquisto del computer. Preparare il supporto di backup delle applicazioni di cui si necessita sul computer prima di utilizzare Dell DataSafe Local Backup. Utilizzare Dell DataSafe Local Backup soltanto se il Ripristino configurazione di sistema non è riuscito a risolvere il problema relativo al sistema operativo.

 **ATTENZIONE:** nonostante Dell DataSafe Local Backup sia progettato per preservare i file di dati sul computer, si consiglia di eseguire il backup dei dati prima di utilizzare Dell DataSafe Local Backup.

 **N.B.:** se Dell DataSafe Local Backup non è disponibile sul computer, utilizzare Dell Factory Image Restore (consultare "Dell Factory Image Restore" a pagina 81) per ripristinare il sistema operativo.

È possibile utilizzare Dell DataSafe Local Backup per ripristinare il disco rigido allo stato operativo in cui era al momento dell'acquisto, preservando i file di dati.

Dell DataSafe Local Backup consente di:

- Eseguire il backup e riportare il computer al suo stato precedente
- Creare un supporto di ripristino del sistema (consultare "Creare un supporto di ripristino del sistema (consigliato)" a pagina 12)

Dell DataSafe Local Backup - Basic

Per ripristinare il sistema operativo e il software installato in fabbrica da Dell mentre si preservano i file di dati:

1. Spegnerne il computer.
 2. Scollegare tutti i dispositivi (unità USB, stampante, ecc.) collegati al computer e rimuovere tutto l'hardware interno aggiunto di recente.
-  **N.B.:** non scollegare l'adattatore CA.
3. Accendere il computer.
 4. Quando viene visualizzato il logo DELL, premere più volte <F8> per accedere alla finestra delle **Opzioni di avvio avanzate**.

 **N.B.:** se si attende troppo a lungo e viene visualizzato il logo del sistema operativo, attendere la visualizzazione del desktop di Microsoft Windows; quindi spegnere il computer e riprovare.

5. Selezionare **Ripristina il computer**.
6. Selezionare **Ripristino e backup di emergenza Dell DataSafe** dal menu **Opzioni ripristino di sistema** e seguire le istruzioni visualizzate.

 **N.B.:** la procedura di ripristino può richiedere anche più di un'ora, a seconda della dimensione dei dati da ripristinare.

 **N.B.:** per ulteriori informazioni, consultare l'articolo di conoscenza di base 353560 sul sito Web **support.dell.com**.

Aggiornamento di Dell DataSafe Local Backup Professional

 **N.B.:** Dell DataSafe Local Backup Professional potrebbe essere installato sul computer se ordinato al momento dell'acquisto.

Dell DataSafe Local Backup Professional offre funzionalità aggiuntive che permettono di:

- Effettuare un backup e ripristinare il computer in base alle tipologie di file
- Effettuare un backup dei file su un dispositivo di memorizzazione locale
- Programmare backup automatici

Per aggiornare Dell DataSafe Local Backup Professional:

1. Fare doppio clic sull'icona Dell DataSafe Online  nell'area di notifica del desktop.
2. Fare clic su **AGGIORNA ORA!**
3. Seguire le istruzioni sullo schermo.

Supporto di ripristino del sistema

 **ATTENZIONE:** nonostante il supporto di ripristino di sistema sia progettato per preservare i file di dati sul computer, è consigliabile eseguire il backup dei file di dati prima di utilizzare il supporto di ripristino di sistema.

È possibile utilizzare il supporto di ripristino del sistema creato con Dell DataSafe Local Backup, per riportare il disco rigido allo stato operativo in cui era al momento dell'acquisto, senza cancellare i file di dati presenti sul computer.

Utilizzare il supporto di ripristino di sistema nei seguenti casi:

- Il malfunzionamento del sistema operativo impedisce l'uso delle opzioni di ripristino installate sul computer.
- Il malfunzionamento del disco rigido impedisce il ripristino dei dati.

Per ripristinare il sistema operativo e il software installato in fabbrica da Dell utilizzando il supporto di ripristino del sistema:

1. Inserire il disco di ripristino di sistema o la chiavetta USB e riavviare il computer.
2. Quando viene visualizzato il logo DELL, premere immediatamente <F12>.

 **N.B.:** se si attende troppo a lungo e viene visualizzato il logo del sistema operativo, attendere la visualizzazione del desktop di Microsoft Windows; quindi spegnere il computer e riprovare.

3. Selezionare il corretto dispositivo di avvio dall'elenco e premere <Invio>.
4. Seguire le istruzioni sullo schermo.

Dell Factory Image Restore

 **ATTENZIONE:** Dell Factory Image Restore elimina permanentemente tutti i dati nel disco rigido e rimuove i programmi installati dopo avere ricevuto il computer. Se possibile, eseguire il backup dei dati prima di utilizzare questa opzione. Utilizzare Dell Factory Image Restore soltanto se il Ripristino configurazione di sistema non è riuscito a risolvere il problema relativo al sistema operativo.

 **N.B.:** Dell Factory Image Restore potrebbe non essere disponibile in alcuni paesi o per specifici computer.

 **N.B.:** qualora Dell Factory Image Restore non sia disponibile sul proprio computer, utilizzare Dell DataSafe Local Backup (consultare "Dell DataSafe Local Backup" a pagina 78) per ripristinare il sistema operativo.

Ripristino del sistema operativo

Utilizzare Dell Factory Image Restore esclusivamente come ultimo metodo per ripristinare il sistema operativo. Questa opzione ripristina il disco rigido allo stato operativo in cui il computer si trovava al momento dell'acquisto. Qualsiasi programma o file aggiunto dopo l'acquisto del PC, inclusi i file di dati, viene eliminato permanentemente dal disco rigido. I file di dati comprendono: documenti, fogli elettronici, messaggi di posta elettronica, foto digitali, file musicali e così via. Se possibile, eseguire un backup di tutti i dati prima di utilizzare Dell Factory Image Restore.

Avvio di Dell Factory Image Restore

1. Accendere il computer.
 2. Quando viene visualizzato il logo DELL, premere più volte <F8> per accedere alla finestra delle **Opzioni di avvio avanzate**.
-  **N.B.:** se si attende troppo a lungo e viene visualizzato il logo del sistema operativo, attendere la visualizzazione del desktop di Microsoft Windows; quindi spegnere il computer e riprovare.

3. Selezionare **Ripristina il computer**. Viene visualizzata la finestra **Opzioni ripristino di sistema**.
4. Selezionare un layout di tastiera e fare clic su **Avanti**.
5. Per accedere alle funzioni di ripristino, effettuare l'accesso come utente locale. Per accedere al prompt dei comandi, digitare *amministratore* nel campo **Nome utente** e fare clic su **OK**.
6. Fare clic su **Dell Factory Image Restore**. verrà visualizzata la schermata iniziale di **Dell Factory Image Restore**.
 **N.B.:** in base alla propria configurazione, potrebbe essere necessario selezionare **Dell Factory Tools**, quindi **Dell Factory Image Restore**.
7. Fare clic su **Avanti**. Verrà visualizzata la schermata **Confirm Data Deletion** (Conferma eliminazione dati).
 **N.B.:** se non si desidera continuare con Factory Image Restore, fare clic su **Annulla**.

8. Fare clic sulla casella di spunta per confermare che si desidera continuare con la formattazione del disco rigido e con il ripristino del sistema operativo nelle condizioni iniziali, quindi fare clic su **Avanti**.

Il processo di ripristino inizia e potrebbe impiegare cinque minuti o più. Quando il sistema operativo e le applicazioni installate al momento della spedizione del computer sono stati ripristinati alla condizione iniziale, verrà visualizzato un messaggio.

9. Fare clic su **Fine** per riavviare il sistema.

Come ottenere assistenza

Se si riscontra un problema con il computer, è possibile completare i passaggi seguenti per diagnosticare e risolvere il problema:

1. Vedere "Soluzione dei problemi" a pagina 62 per conoscere le informazioni e le procedure relative al problema che si è verificato.
2. Vedere "Dell Diagnostics" a pagina 71 per conoscere le procedure su come eseguire Dell Diagnostics.
3. Compilare l'"Elenco di controllo della diagnostica" a pagina 91.
4. Usare la gamma completa di servizi in linea disponibili sul sito Web di Dell Support (all'indirizzo support.dell.com) per ottenere assistenza relativamente alle procedure di installazione e risoluzione dei problemi. Vedere "Servizi in linea" a pagina 86 per un elenco completo dei servizi disponibili su Dell Support in linea.
5. Se il problema non è stato risolto seguendo le indicazioni riportate, consultare "Prima di chiamare" a pagina 90.

 **N.B.:** effettuare la chiamata a Dell Support da una postazione vicina o davanti al computer in modo da poter eseguire le procedure necessarie richieste dal personale addetto.

 **N.B.:** il sistema del Codice di servizio espresso di Dell potrebbe non essere disponibile in tutte le regioni.

Quando il servizio di assistenza telefonica automatizzato lo richiede, inserire il Codice di servizio espresso per inoltrare la chiamata al personale del supporto preposto. Se il codice del servizio espresso non è disponibile, aprire la cartella **Dell Accessories** (Accessori Dell), fare doppio clic sull'icona **Express Service Code** (Codice del servizio espresso) e seguire le istruzioni.

 **N.B.:** alcuni dei servizi non sono disponibili al di fuori degli Stati Uniti. Per informazioni sulla disponibilità di tali servizi, contattare il rappresentante Dell locale.

Supporto tecnico e servizio clienti

Il servizio di assistenza di Dell è disponibile per rispondere a domande sull'hardware Dell. Il personale del supporto si serve di strumenti di diagnostica computerizzata per poter fornire risposte accurate e veloci.

Per contattare il servizio del supporto tecnico di Dell, consultare "Prima di chiamare" a pagina 90 e individuare le informazioni dei contatti per la propria ragione oppure accedere a **support.dell.com**.

DellConnect

DellConnect è un semplice strumento per l'accesso in linea che permette al personale dell'assistenza di Dell e dei servizi di supporto di accedere al computer dell'utente mediante una connessione a banda larga, diagnosticare il problema e ripararlo sotto la supervisione dell'utente stesso. Per ulteriori informazioni, accedere al sito Web **dell.com/DellConnect**.

Servizi in linea

Nei seguenti siti Web è possibile avere ulteriori informazioni sui prodotti e servizi di Dell:

- **dell.com**
- **dell.com/ap** (solo per i Paesi asiatici o dell'area del Pacifico)
- **dell.com/jp** (solo per il Giappone)
- **euro.dell.com** (solo per l'Europa)
- **dell.com/la** (solo per i Paesi dell'America Latina e dell'area caraibica)
- **dell.ca** (solo per il Canada)

È possibile accedere all'assistenza Dell tramite i seguenti siti Web e indirizzi di posta elettronica:

Siti Web dell'assistenza di Dell

- **support.dell.com**
- **support.jp.dell.com** (solo per il Giappone)
- **support.euro.dell.com** (solo per l'Europa)
- **supportapj.dell.com** (solo Asia Pacifico)

Indirizzi di posta elettronica dell'assistenza di Dell

- **mobile_support@us.dell.com**
- **support@us.dell.com**
- **la-techsupport@dell.com** (solo per i Paesi dell'America Latina e dell'area caraibica)
- **apsupport@dell.com** (solo paesi asiatici o dell'area del Pacifico)

Indirizzi di posta elettronica marketing e vendite di Dell

- **apmarketing@dell.com** (solo per i Paesi asiatici o per l'area del Pacifico)
- **sales_canada@dell.com** (solo per il Canada)

Protocollo di trasferimento dei file (FTP) anonimo

- **ftp.dell.com**

Collegarsi come utente: `anonimo` ed usare il proprio indirizzo di posta elettronica come password.

Sistema di controllo automatizzato dello stato dell'ordine

Per controllare lo stato di un prodotto Dell ordinato, accedere al sito Web **support.dell.com**, o telefonare al servizio automatizzato di controllo dello stato dell'ordine. Una voce registrata richiederà le informazioni necessarie per identificare l'ordine e fornirà le informazioni relative.

In caso di problemi relativi a un ordine, ad esempio parti mancanti o non corrette o fatturazione imprecisa, contattare il servizio di assistenza clienti Dell. Prima di chiamare, assicurarsi di avere a portata di mano la fattura o la distinta di imballaggio.

Per il numero telefonico da contattare nella propria regione, consultare "Come contattare Dell" a pagina 92.

Informazioni sul prodotto

Per ottenere informazioni su altri prodotti forniti da Dell o eseguire un ordine, visitare il sito Web di Dell all'indirizzo Web **dell.com**. Per ottenere il numero di telefono da chiamare per parlare con uno specialista dell'ufficio vendite, consultare "Come contattare Dell" a pagina 92.

Restituzione di prodotti per riparazione durante il periodo di garanzia o per credito

Preparare gli oggetti da restituire, per riparazione o rimborso, seguendo la procedura qui descritta:

 **N.B.:** prima di restituire il prodotto a Dell, accertarsi di eseguire il backup di tutti i dati presenti sul disco rigido e su qualsiasi dispositivo di memorizzazione presente nel prodotto. Rimuovere tutte le informazioni riservate, proprietarie e personali e tutte le unità rimovibili, come CD e schede PC. Dell declina qualsiasi responsabilità in relazione a qualsivoglia informazione personale, proprietaria o riservata, per la perdita o l'alterazione di dati, o per la perdita o il danneggiamento di supporti rimovibili eventualmente inseriti nella restituzione.

1. Contattare Dell per ottenere il numero di autorizzazione di ritorno materiali (RMA) che dovrà essere riportato in modo ben visibile sulla parte esterna dell'imballo. Per il numero telefonico da contattare nella propria regione, consultare "Come contattare Dell" a pagina 92.
2. Allegare una copia della fattura e una lettera in cui si riportano i motivi della restituzione.
3. Allegare una copia dell'Elenco di controllo della Diagnostica (consultare "Elenco di controllo della diagnostica" a pagina 91), che indica le prove eseguite e gli eventuali messaggi d'errore riportati da Dell Diagnostics (consultare "Dell Diagnostics" a pagina 71).
4. Se l'oggetto viene restituito per ottenere un rimborso, allegare tutti gli accessori che appartengono al prodotto (cavi di alimentazione, software, documentazione, ecc.).

5. Imballare il prodotto da restituire nella confezione originale o in una analoga.

 **N.B.:** le spese di spedizione sono a carico del cliente. Il cliente dovrà inoltre provvedere personalmente ad assicurare il prodotto restituito e si assume ogni responsabilità in caso di smarrimento durante la spedizione. Non verranno accettati pacchi in contrassegno.

 **N.B.:** i resi che non soddisfino tutti i precedenti requisiti saranno rifiutati dall'ufficio ricezione merci di Dell e rispediti al mittente.

Prima di chiamare

- ✎ **N.B.:** prima di chiamare, assicurarsi di avere a disposizione il codice del servizio espresso, che consente al servizio di assistenza telefonica automatizzato di Dell di smistare la chiamata in modo più efficiente. Potrebbe essere richiesto il proprio Numero di servizio.

Identificare il proprio Numero di servizio

Il Numero di servizio per il computer si trova su un'etichetta sul fondo del computer.

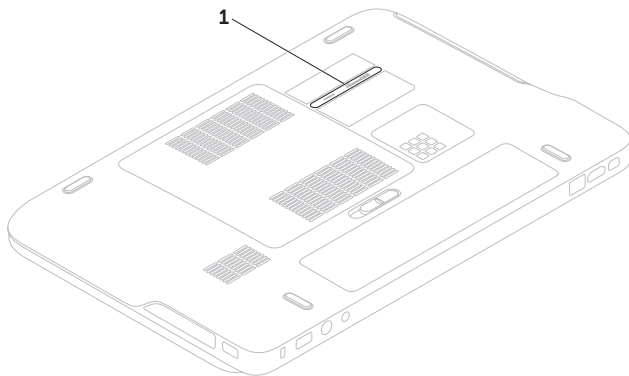

1 numero di servizio

Ricordarsi di compilare il seguente Elenco di controllo della diagnostica. Se possibile, prima di contattare Dell per richiedere supporto, accendere il computer e usare un telefono vicino al computer. Potrebbe venire richiesto di digitare alcuni comandi da tastiera, riferire informazioni dettagliate durante le operazioni o tentare di seguire procedure per la risoluzione del problema la cui esecuzione è possibile solo sul computer stesso. Accertarsi che la documentazione del computer sia disponibile.

Elenco di controllo della diagnostica

- Nome:
- Data:
- Indirizzo:
- Numero di telefono:
- Numero di servizio (codice a barre situato sul retro del computer):
- Codice del servizio espresso:
- Numero di autorizzazione per la restituzione di materiali, RMA, (se fornito dal supporto tecnico di Dell):
- Sistema operativo e versione:
- Dispositivi:
- Schede di espansione:
- Si è collegati a una rete? Yes/No (Sì/No)
- Rete, versione e adattatore di rete:
- Programmi e versioni:

Come ottenere assistenza

Consultare la documentazione del sistema operativo in dotazione per determinare il contenuto dei file di avvio del computer. Se si dispone di una stampante, stampare ognuno dei file, altrimenti annotarne il contenuto prima di contattare Dell.

- Messaggio di errore, codice bip o codice di diagnostica:
- Descrizione del problema e procedure di risoluzione eseguite:

Come contattare Dell

Per i clienti degli Stati Uniti, chiamare 800-WWW-DELL (800-999-3355).

 **N.B.:** se non si dispone di una connessione a Internet attiva, è possibile reperire le informazioni sui contatti sulla fattura di acquisto, sulla distinta di imballaggio, sulla fattura o sul catalogo dei prodotti Dell.

Dell fornisce numerose opzioni di assistenza in linea e telefonica. La disponibilità varia in base al paese e al prodotto e alcuni servizi potrebbero non essere disponibili nella zona del cliente.

Per contattare Dell per problemi commerciali, di assistenza tecnica o per supporto tecnico

1. Accedere al sito Web **dell.com/ContactDell**.
2. Selezionare il proprio paese o la propria regione.
3. Selezionare l'appropriato collegamento al servizio o all'assistenza, in funzione delle specifiche esigenze.
4. Scegliere il metodo per contattare Dell più comodo.

Trovare altre informazioni e risorse

Se è necessario:

reinstallare il sistema operativo

eseguire un programma di diagnostica sul computer

reinstallare il software del sistema

avere ulteriori informazioni sul sistema operativo e le funzionalità di Microsoft Windows

trovare il service tag/codice del servizio espresso: è necessario utilizzare il service tag per identificare il computer su **support.dell.com** o per contattare l'assistenza tecnica.

aggiornare il computer con una nuova o ulteriore memoria oppure con un nuovo disco rigido

reinstallare o sostituire un componente guasto o difettoso

Consultare:

"Supporto di ripristino del sistema" a pagina 80

"Dell Diagnostics" a pagina 71

"I miei download Dell" a pagina 70

support.dell.com

la parte inferiore del computer
"Dell Support Center" a pagina 69

il *Manuale per l'assistenza* sul sito Web **support.dell.com/manuals**.



N.B.: in alcuni paesi, l'apertura del computer e la sostituzione dei componenti può rendere nulla la garanzia. Controllare la garanzia (anche quella per la restituzione) prima di aprire il computer.

Se è necessario:

trovare le informazioni sulle best practice relative alla protezione del computer
rivedere le informazioni della garanzia, i Termini e le condizioni (soltanto U.S.A.), le Istruzioni sulla sicurezza, gli Avvisi normativi, le Informazioni sull'ergonomia e il Contratto di licenza con l'utente finale

trovare driver, download e file leggimi
accedere all'assistenza tecnica e alla guida del prodotto

verificare lo stato dell'ordine per i nuovi acquisti

trovare soluzioni e risposte alle domande più comuni

trovare informazioni sugli aggiornamenti dell'ultimo minuto sulle modifiche tecniche al computer o a materiale di riferimento tecnico avanzato per tecnici o utenti esperti



Consultare:

i documenti sulla sicurezza e le normative forniti con il computer e anche la homepage Regulatory Compliance all'indirizzo **dell.com/regulatory_compliance**

support.dell.com

Specifiche

Questa sezione fornisce le informazioni necessarie per configurare e aggiornare i driver e aggiornare il computer.

 **N.B.:** le offerte variano da paese a paese. Per maggiori informazioni sulla configurazione del computer, consultare la sezione **Detailed System Information** (Informazioni dettagliate sul sistema) nel Dell Support Center. Per lanciare il Dell Support Center, fare clic sull'icona  nell'area di notifica del desktop.

Modello del computer

Dell XPS L502X

Informazioni sul computer

Chipset di sistema	Mobile Intel 6 series express chipset HM67
Tipo di processore	Intel Core i3 Intel Core i5 Intel Core i7

Memoria

Connettore dei moduli di memoria	due connettori SODIMM accessibili dall'utente
Capacità del modulo di memoria	1 GB, 2 GB e 4 GB
Memoria minima	2 GB
Memoria massima	8 GB

Memoria

Tipo di memoria DDR3 SODIMM da
1066 MHz/1333 MHz

N.B.: per istruzioni sull'aggiornamento della memoria, consultare il *Manuale per l'assistenza* all'indirizzo Web support.dell.com/manuals.

Connettori

Audio un connettore per
ingresso microfono,
un connettore per due
cuffie/altoparlanti stereo

N.B.: è inoltre possibile utilizzare i connettori per impostare gli altoparlanti 5.1

S/PDIF un connettore combo per
cuffie/digitale S/PDIF

Mini-Card uno slot Mini-Card full
uno slot per Mini-Card
a metà altezza

Connettori

Connettore HDMI un connettore a 19 piedini

Adattatore di rete un connettore RJ45

USB due connettori a 4 piedini
conformi a USB 3.0

Mini-DisplayPort un connettore a 20
piedini

eSATA un connettore combo
a 7/4 piedini con
PowerShare

Lettore di scheda
multimediale uno slot 9 in 1

Connettore ingresso
antenna (opzionale) un connettore MCX

Lettores di scheda multimediale

Schede supportate	Scheda di memoria Secure Digital (SD)
	Secure Digital Input/Output (SDIO)
	Secure Digital High Capacity (SDHC)
	Secure Digital eXtended Capacity (SDXC)
	Memory Stick
	Memory Stick PRO
	Scheda di memoria MSXC
	Scheda MultiMedia (MMC)
	xD-Picture Card

Videocamera

Risoluzione videocamera	HD 2.0 megapixel
Risoluzione video	1280 x 720

Comunicazioni

Modem (opzionale)	Modem USB esterno V.92 56 K
Adattatore di rete	LAN 10/100/1000 Ethernet su scheda madre
Comunicazione wireless	WLAN, WWAN (opzionale), WiMAX/Wi-Fi abgn/agn, e tecnologia wireless Bluetooth (opzionale)/ WiDi (opzionale)
TV	Scheda sintonizzatore TV (opzionale)

Audio

Controller audio	Realtek ALC665
Altoparlanti	altoparlanti principali da 2 x 4 Watt + subwoofer da 12 Watt
Picco di uscita	20 W
Controlli volume	menu del software del programma e comandi multimediali

Video

Integrato

Controller video	Intel HD Graphics
Memoria video	Fino a un massimo di 1,6 GB

Discreto

Controller video	NVIDIA GeForce GT 525M NVIDIA GeForce GT 540M
Memoria video	DDR3 da 1 GB (GT 525M) DDR3 da 2 GB (GT 540M)

Schermo

Tipo	WLED HD da 15,6", TrueLife RGBLED Full HD 15,6", TrueLife (opzionale) WLED HD 15,6" multi sfioramento, TrueLife (opzionale)
------	--

Schermo

Dimensioni:

Altezza	193,54 mm
Larghezza	344,23 mm
Diagonale	396,42 mm

Risoluzione massima 1920 x 1080

Frequenza di aggiornamento 60 Hz

Angolo di funzionamento da 0° (chiuso) a 135°

Angolo di visualizzazione orizzontale 40/40

Angolo di visualizzazione verticale 15/30 (H/L)

Passo dei pixel 0,2265 mm x 0,2265 mm

Batteria

Ioni di litio a 9 elementi "smart":

Altezza	221,07 mm
Larghezza	54,35 mm
Profondità	42,53 mm
Peso	0,49 kg

Ioni di litio a 6 elementi "smart":

Altezza	209,19 mm
Larghezza	54,35 mm
Profondità	20,40 mm
Peso	0,33 kg

Tensione 11,1 V (9 elementi)

Tempo di carica (approssimativo): 4 ore (quando il computer è spento)

Batteria

Autonomia l'autonomia della batteria dipende dalle condizioni di funzionamento

Batteria a pulsante CR-2032

Adattatore CA

 **N.B.:** utilizzare solo adattatori CA specifici per il proprio computer. Consultare le informazioni sulla sicurezza fornite con il computer.

Tensione in entrata 100-240 V c.a./11-16 V c.c.

Corrente in entrata (massima) 1,50 A/1,60 A/2,30 A/2,50 A

Frequenza in entrata 50-60 Hz

Potenza di uscita 90 W/130 W

Specifiche

Adattatore CA

Corrente in uscita:

90 W 4,62 A (continua)

130 W 6,70 A (continua)

Tensione
nominale di
uscita 19,5 V c.c.

Temperatura in
funzione da 0 °C a 40 °C

Temperatura di
stoccaggio da -40 °C a 70 °C

Tastiera

Numero di tasti 86 (Stati Uniti e Canada);
87 (Europa); 90 (Giappone);
87 (Brasile)

Layout QWERTY/AZERTY/Kanji

Touchpad

Risoluzione 240 cpi
posizione
X/Y (modalità
tabella grafica)

Dimensioni:

Larghezza 100 mm

Altezza 56 mm

Dimensioni

Altezza da 32,2 mm a 38,2 mm

Larghezza 381 mm

Profondità 265,4 mm

Peso (con batteria
a 6 elementi) configurabile a meno
di 2,8 kg

Ambiente computer

Intervallo della temperatura:

Esercizio	da 0 °C a 35 °C
Stoccaggio	da -40 °C a 65 °C

Umidità relativa (massima):

Esercizio	dal 10% al 90% (senza condensa)
Stoccaggio	dal 5% al 95% (senza condensa)

Vibrazione massima (usando uno spettro a vibrazione casuale che simula l'ambiente dell'utente):

Esercizio	0,66 GRMS
Spento	1,30 GRMS

Ambiente computer

Urto massimo (in funzione: misurato con Dell Diagnostics in esecuzione sul disco rigido e impulso emisinusoidale di 2 ms; spento: misurato con il disco rigido con la testina parcheggiata e un impulso emisinusoidale di 2 ms):

Esercizio	110 G
Spento	160 G

Altitudine (massima):

Esercizio	da -15,2 a 3048 m
Stoccaggio	da -15,2 a 10,668 m

Livello di sostanze contaminanti via aria
G2 o inferiore come definito da ISA-S71.04-1985

Appendice

Avviso prodotti Macrovision

Questo prodotto incorpora la tecnologia di protezione del copyright che è protetta da rivendicazioni di determinati brevetti USA e altri diritti di proprietà intellettuale di Macrovision Corporation e altri titolari di diritti. L'uso di questa tecnologia di protezione del copyright deve essere autorizzato da Macrovision Corporation ed è inteso per uso domestico e altri usi limitati, salvo diversa autorizzazione di Macrovision Corporation. È vietato decodificare o disassemblare il prodotto.

Informazioni per NOM o Official Mexican Standard (solo per il Messico)

Le seguenti informazioni sono fornite nei dispositivi descritti in questo documento, in conformità ai requisiti dell'Official Mexican Standard (NOM):

Importatore:

Dell México S.A. de C.V.

Paseo de la Reforma 2620 – Flat 11°

Col. Lomas Altas

11950 México, D.F.

Numero del modello normativo	Tensione	Frequenza	Consumo di elettricità	Tensione di uscita	Intensità di uscita
P11F	100-240 V c.a. 11-16 V c.c.	50-60 Hz	1,50 A/1,60 A/ 2,30 A/2,50 A	19,5 V c.c.	4,62 A/6,70 A

Per i dettagli, consultare le informazioni sulla sicurezza fornite con il computer.

Per ulteriori informazioni sulle best practice relative alla protezione, consultare la homepage Regulatory Compliance all'indirizzo Web dell.com/regulatory_compliance.

Indice analitico

A

accesso FTP, anonimo **86**

B

backup e ripristino **53**

C

CD, riproduzione e creazione **53**

ciabatte, utilizzo **8**

come contattare Dell **90**

come contattare Dell in linea **92**

computer, configurazione **7**

configurazione del sistema

 accesso **40**

 comportamento tasto funzione **40**

configurazione, operazioni preliminari **7**

connessione

 a Internet **22**

connessione a Internet **22**

connessione di rete wireless **64**

connessioni di rete

 risoluzione **64**

connettore mini-DisplayPort **31**

D

DataSafe Local Backup **78**

DellConnect **85**

Dell Diagnostics **71**

Dell Factory Image Restore **81**

Dell Stage **54**

driver e download **94**

DVD, riproduzione e creazione **53**

E

Elenco di controllo della diagnostica **91**

F

flusso d'aria, consentire **7**

funzionalità del computer **52**

funzionalità software **52**

G

guida in linea

 ottenere assistenza e supporto **84**

I

indicatore del disco rigido **33**

indicatore dello stato della batteria **33**

indirizzi e-mail

 per supporto tecnico **86**

ISP

 fornitore di servizi Internet **22**

O

opzioni di reinstallazione del sistema **76**

P

pannello di controllo dell'audio **43**

problemi di alimentazione, soluzione **65**

problemi relativi alla memoria

 soluzione **66**

problemi relativi all'hardware

 diagnosi **71**

problemi relativi al software **67**

problemi, soluzione **62**

prodotti

 informazioni e acquisto **87**

R

restituzione in garanzia **88**

rete cablata

 cavo di rete, collegamento **9**

Indice analitico

ripristino configurazione di sistema **77**

ripristino immagine di fabbrica **81**

risoluzione dei problemi **62**

Risoluzione dei problemi relativi
all'hardware **71**

risorse, ulteriori **93**

S

scheda B-CAS **14**

scheda SIM **14**

schermo a sfioramento
movimenti **48**

servizio clienti **85**

sfoglia **48**

siti di supporto
a livello mondiale **86**

specifiche **95**

spedizione prodotti
per la riparazione o la restituzione **88**

striscia di controllo **33**

supporto di ripristino del sistema **80**

supporto per indirizzi e-mail **86**

T

tasti dei comandi multimediali **40**

tecnologia NVIDIA Optimus **56**

touchpad
movimenti **38**

trovare altre informazioni **93**

U

unità ottica
utilizzo **44**

USB PowerShare **27**

V

Videocamera **47**

W

Windows

Verifica guidata compatibilità
programmi **67**

Windows Mobility Center **40**

Stampato in Polonia.

www.dell.com | support.dell.com



0CYXP0A01